

**TRAPANO A COLONNA /
DRILL PRESS /
PERCEUSE A COLONNE**

**Modello Fox/Fox model/ Modèle Fox
F12-943A**

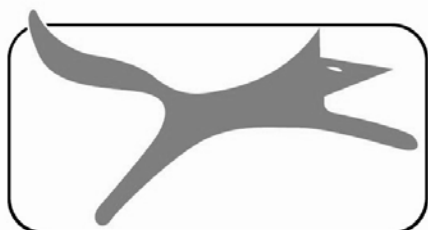

FOX®

SOMMARIO / TABLE OF CONTENTS / SOMMAIRE

| | | |
|---|---|--------------|
| ITALIANO (IT) | Manuale originale, Original manual, Manuel original | 3÷19 |
| ENGLISH (EN) | Manual translated from the original, Manuale tradotto dall'originale .. | 20÷36 |
| FRANCAIS (FR) | Manuel traduit à partir de l'original, Manuale tradotto dall'originale ... | 37÷54 |
| DICHIARAZIONE DI CONFORMITA / DECLARATION OF CONFORMITY / DECLARATION CE DE CONFORMITE | | 55 |
| ESPLOSO / EXPLODED VIEW / VUE ECLATEE | | 56 |
| SCHEMA ELETTRICO / WIRING DIAGRAM / SCHEMA ELECTRIQUE | | 58 |

Trapano a colonna (Modello FOX F12-943A)

SOMMARIO

| | |
|---|----|
| • Sicurezza | 4 |
| • Regole generali di sicurezza | 5 |
| • Regole supplementari di sicurezza per i trapani a colonna | 7 |
| • Protezione dell'ambiente | 8 |
| • Simboli | 8 |
| • Collegamento alla corrente elettrica | 9 |
| • Uso conforme alle norme | 10 |
| • Caratteristiche tecniche | 10 |
| • Informazioni sul rumore | 10 |
| • Disimballo | 11 |
| • Assemblaggio del trapano a colonna | 12 |
| • Descrizione del trapano a colonna | 16 |
| • Velocità di foratura | 18 |
| • Avvio del trapano a colonna | 18 |
| • Utilizzo | 18 |
| • Manutenzione | 18 |
| • Anomalie di funzionamento | 19 |
| • Assistenza | 20 |

SICUREZZA

ATTENZIONE:

Quando si utilizzano utensili elettrici si dovrebbero sempre rispettare, oltre a quelle riportate in questo manuale, tutte le precauzioni base di sicurezza per ridurre il rischio di incendio, scossa elettrica e danni personali.

Leggere attentamente tutte queste istruzioni prima di utilizzare questo prodotto e conservarle scrupolosamente.

Le lavorazioni effettuate con un elettroutensile possono diventare pericolose per l'operatore se non vengono rispettate norme operative sicure ed adeguate. Come per qualsiasi macchina elettrica che ha un organo di lavoro in movimento, l'utilizzo dell'utensile comporta alcuni rischi. Se la macchina viene utilizzata come indicato su questo manuale, prestando la massima attenzione al lavoro che si sta facendo, rispettando le regole ed utilizzando gli adeguati dispositivi di protezione individuale, la probabilità di incidenti sarà quasi nulla. I possibili rischi residui sono relativi a:

- 1 – contatti diretti o indiretti con la scossa elettrica
- 2 – ferimenti per contatto con parti rotanti in movimento
- 3 – ferimenti per contatto con parti spigolose
- 4 – ferimenti per eiezioni di parti di utensile o di materiale in lavorazione

Le attrezzature di sicurezza previste sulle macchine, come le protezioni, i carter, gli spingipezzo, i dispositivi di ritenuta, i dispositivi di protezione individuale come gli occhiali, le maschere antipolvere, le protezioni auricolari, le scarpe e i guanti possono ridurre le probabilità di incidente. Anche la migliore protezione, però, non può proteggere contro la mancanza di buon senso e di attenzione. Abbiate sempre buon senso e prendete le precauzioni necessarie. Fate solo i lavori che ritenete siano sicuri. **NON DIMENTICATE:** la sicurezza è responsabilità di ognuno.

Questo utensile è stato concepito per un utilizzo ben preciso. Vi raccomandiamo di non modificarlo o di non utilizzarlo per scopi diversi rispetto a quelli per cui è stato costruito. Se avete dei dubbi relativamente ad applicazioni specifiche, **NON** utilizzate l'utensile prima di averci contattato e aver ricevuto informazioni in merito.

LEGGETE E CONSERVATE QUESTO MANUALE

REGOLE GENERALI DI SICUREZZA

1. **Mantenete l'area di lavoro pulita.** Nelle zone o nei banchi di lavoro ingombri è più alta la probabilità di incidenti.
2. **Evitate** un ambiente pericoloso. **Non esponete gli utensili** alla pioggia e non utilizzateli in ambienti umidi o bagnati, per evitare i fenomeni di elettrolucuzione. Mantenete la zona di lavoro ben illuminata. **Non utilizzate** l'utensile in presenza di gas o di liquidi infiammabili.
3. **Collegate** il dispositivo di aspirazione della polvere. Se sono previsti dei metodi per il recupero della polvere, assicuratevi che questi dispositivi siano collegati e utilizzati correttamente.
4. **Tenete** gli estranei e i bambini lontani. Tutti gli estranei e i bambini devono mantenere una distanza di sicurezza dall'area di lavoro.
5. **Protegetevi** dalle scariche elettriche. Evitate di entrare in contatto con delle superfici di messa a terra.
6. **Non maltrattate** il cavo elettrico. **Non tirate mai** il filo elettrico per scollegarlo dalla presa. Mantenete il cavo elettrico lontano dal calore, dall'olio e dagli spigoli vivi.
7. **Utilizzate** delle prolunghe elettriche previste per l'esterno. Quando l'utensile viene utilizzato all'esterno, utilizzate solamente delle prolunghe elettriche previste per l'esterno e che riportino delle indicazioni in merito.
8. **Siate vigili.** Osservate attentamente quello che fate, abbiate buon senso. Non utilizzate l'utensile quando siete affaticati.
9. **Non utilizzate** l'utensile se siete sotto l'effetto di medicinale, alcol, droghe.
10. **Evitate** l'avvio accidentale. Assicuratevi che l'interruttore sia nella posizione di arresto prima di collegare l'utensile.
11. **Indossate una tenuta appropriata.** Non indossate vestiti ampi o gioielli che possono impigliarsi nei pezzi mobili. Per il lavoro all'esterno sono particolarmente raccomandate le scarpe antiscivolo. Portate un mezzo di protezione per i capelli lunghi.
12. **Usate sempre i dispositivi di protezione personale:** portate gli occhiali di sicurezza e mascherine nei casi in cui si producano polveri o trucioli. Indossate cuffie antirumore o tappi protettivi in ambienti rumorosi. Usate guanti quando si maneggiano particolari con spigoli vivi e taglienti.
13. **Non sbilanciatevi** sopra all'utensile. Mantenete sempre il vostro equilibrio.
14. **Chiedete** consigli a persone esperte e competenti se non avete familiarità con il funzionamento dell'utensile.
15. **Allontanate** gli utensili inutilizzati. Quando gli utensili non vengono utilizzati, devono essere sistemati in un luogo secco, chiuso a chiave, fuori dalla portata dei bambini.
16. **Non forzate** l'utensile. La lavorazione sarà migliore e maggiormente sicura se l'utensile viene utilizzato al ritmo per il quale è stato concepito.
17. **Utilizzate** l'utensile appropriato. **Non forzate** un piccolo utensile a fare il lavoro di un utensile a utilizzo intensivo.

18. **Fissate** il pezzo. Utilizzate per quanto possibile dei morsetti a vite o una morsa per bloccare il pezzo. E' più sicuro che servirsi delle sole mani.
19. **Mantenete** gli utensili in perfetto stato. Tenete gli utensili affilati e puliti in modo da ottenere un rendimento migliore e più sicuro. Seguite le istruzioni per lubrificare e sostituire gli accessori. Controllate regolarmente il cavo elettrico e sostituitelo se è danneggiato. Tenete le maniglie e le impugnature secche, pulite e prive di olio e di grasso.
20. **Scollegate** l'utensile dalla rete quando non è utilizzato, prima della manutenzione e della sostituzione degli accessori o utensili quali lame, punte, le frese, ecc.
21. **Allontanate** le chiavi di serraggio e di regolazione. Prendete l'abitudine di verificare che le chiavi di serraggio e di regolazione siano state allontanate dall'utensile prima di avviarlo.
22. **Controllate** i particolari dell'utensile per verificare che non ci siano parti danneggiate. Prima di continuare ad utilizzare l'utensile, controllate tutti i dispositivi di sicurezza o qualsiasi altro pezzo che possa essere danneggiato in modo da assicurarvi che funzioni bene e che riesca ad effettuare il compito previsto. Verificate che i pezzi mobili siano ben allineati, non si blocchino e non siano rotti. Controllate anche il montaggio o qualsiasi altra condizione che può influenzare il funzionamento. Qualsiasi pezzo o qualsiasi protezione danneggiata deve essere riparata o sostituita da un centro di servizio post-vendita autorizzato. Non utilizzate l'utensile se l'interruttore non funziona correttamente.
23. **Utilizzate** l'elettro utensile, gli utensili e gli accessori nel modo e per gli scopi riportati in questo manuale; utilizzi e componenti diversi possono generare possibili rischi per l'operatore.
24. **Fate riparare** l'utensile da una persona competente. Questo utensile elettrico è conforme alle prescrizioni di sicurezza corrispondenti. Le riparazioni devono essere realizzate solo da persone qualificate che utilizzino ricambi originali, altrimenti potrebbero insorgere dei pericoli per l'utilizzatore.

REGOLE DI SICUREZZA SUPPLEMENTARI PER I TRAPANI A COLONNA

1. **NON UTILIZZATE** il trapano finché non è completamente assemblato e installato secondo le direttive del presente manuale.
2. **FISSATE** il trapano a colonna su un supporto o su un piano. Se il supporto o il piano si spostano durante l'utilizzo, **FISSATELI** al pavimento.
3. **AVVIATE** il trapano solo dopo aver tolto qualsiasi oggetto (utensili, pezzi di scarto, ecc.).
4. **NON AVVIATE** il trapano a colonna quando la punta si trova contro il pezzo da lavorare.
5. **UTILIZZATE SOLAMENTE** delle punte, degli utensili o altri accessori dotati di un perno di attacco al mandrino inferiore a 13mm.
6. **MANTENETE** sempre le mani e le dita lontani dalla punta o dall'utensile.
7. **NON TENTATE** di forare un pezzo di materiale che non abbia una superficie piatta, a meno che non utilizzate un piano di appoggio adeguato.
8. **UTILIZZATE** sempre un sistema di bloccaggio per evitare pericolose rotazioni del pezzo in lavoro.
9. **UTILIZZATE** le velocità raccomandate per forare i vari materiali in funzione della punta usata.
10. **ASSICURATEVI** che tutti i pomelli di blocco siano stretti prima di avviare l'utensile e che la protezione trasparente del mandrino sia in posizione.
11. **NON ESEGUITE** mai degli assemblaggi, dei montaggi o delle preparazioni sul piano quando il trapano funziona.
12. **ASSICURATEVI** che la punta o l'utensile non siano danneggiati e che siano adeguatamente bloccati nel mandrino prima dell'utilizzo.
13. **ASSICURATEVI** che la chiave del mandrino sia stata tolta dal mandrino prima di avviare il trapano. Utilizzate **SOLAMENTE** la chiave del mandrino fornita con il trapano a colonna.
14. **REGOLATE** l'altezza del piano di lavoro e la profondità di discesa della punta per evitare di forare il piano.
15. **ARRESTATE SEMPRE** il trapano prima di eliminare i trucioli dal piano di foratura
16. **ASSICURATEVI** che i pezzi grandi in lavoro siano adeguatamente sostenuti all'altezza del piano durante il taglio.
17. **SCOLLEGATE LA CORRENTE**, togliete la punta o l'utensile e pulite il piano prima di allontanarsi dalla macchina.
18. **SOSTITUIRE** i pezzi mancanti o danneggiati. Non utilizzate il trapano se non è perfettamente funzionante in tutte le sue parti.
19. **UTILIZZATE** la velocità di foratura raccomandata per la specifica operazione che state eseguendo e per il materiale che state forando. A questo scopo controllate all'interno della protezione delle puleggie l'appropriato posizionamento della cinghia.

PROTEZIONE DELL'AMBIENTE

INFORMAZIONE AGLI UTENTI

“Attuazione delle Direttive 2011/65/UE, 2012/19/UE relative alla riduzione dell'uso di sostanze pericolose nelle apparecchiature elettriche ed elettroniche, nonché allo smaltimento dei rifiuti”, si precisa quanto segue:

- Il simbolo del cassonetto barrato riportato sull'apparecchiatura o sulla confezione indica che il prodotto alla fine della propria vita utile deve essere raccolto separatamente dagli altri rifiuti.
- L'utente dovrà, pertanto, conferire l'apparecchiatura giunta a fine vita agli idonei centri di raccolta differenziata dei rifiuti elettronici ed elettrotecnici, oppure riconsegnarla al rivenditore al momento dell'acquisto di una nuova apparecchiatura di tipo equivalente, in ragione di uno ad uno.
- L'adeguata raccolta differenziata per l'avvio successivo dell'apparecchiatura dismessa al riciclaggio, al trattamento ed allo smaltimento ambientalmente compatibile, contribuisce ad evitare possibili effetti negativi sull'ambiente e sulla salute e favorisce il reimpiego e/o riciclo dei materiali di cui è composta l'apparecchiatura.

ATTENZIONE!

Lo smaltimento abusivo del prodotto da parte dell'utente comporta l'applicazione delle sanzioni amministrative previste dalla normativa vigente.



SIMBOLI



Leggere attentamente il manuale di istruzioni

Utilizzare dispositivi individuali di protezione (occhiali, maschera antipolvere e cuffie).

ANNO DI COSTRUZIONE

F XXXXX08XXXXXXXX

Matricola/anno costruzione

COLLEGAMENTO DELL'UTENSILE ALLA CORRENTE

ALLACCIAMENTO ELETTRICO

Per l'alimentazione della vostra macchina è necessaria una tensione alternata a 230 V 50 Hz con conduttore di terra. Assicuratevi che la vostra alimentazione abbia queste caratteristiche, che sia protetta da un interruttore differenziale e magnetotermico e che l'impianto di terra sia efficiente. Se la vostra macchina non funziona quando è collegata ad una presa, verificate attentamente le caratteristiche dell'alimentazione.

ISTRUZIONI PER LA MESSA A TERRA

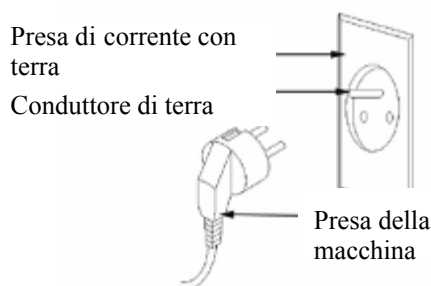

In caso di cattivo funzionamento o di corto circuito dell'utensile, la messa a terra fornisce un cammino di minore resistenza alla corrente elettrica e riduce il rischio di scarica elettrica. Questo utensile è dotato di un cavo elettrico che possiede un conduttore di messa a terra e una spina con il contatto di terra. La spina deve essere collegata ad una presa corrispondente correttamente installata e messa a terra in conformità alle normative e disposizioni locali. Assicuratevi della bontà del vostro impianto di terra e che la vostra presa sia protetta a monte da un interruttore differenziale e magnetotermico.

Non modificate la spina fornita. Se non entra nella presa, fate installare una presa appropriata da un elettricista qualificato. Un collegamento mal fatto del conduttore della messa a terra dell'attrezzo può comportare il rischio di scarica elettrica. Il conduttore la cui guaina isolante è verde con o senza linea gialla è il conduttore della messa a terra. Se risulta necessaria la riparazione o la sostituzione del cavo di alimentazione, non collegate il conduttore di terra ad un morsetto sotto tensione.

Informatevi presso un elettricista qualificato o da una persona responsabile della manutenzione se non avete compreso o avete qualche dubbio sulle istruzioni della messa a terra.

Se il cavo di alimentazione è danneggiato deve essere sostituito da centri assistenza autorizzati o da personale qualificato. Non fate funzionare l'utensile se il cavo di alimentazione è danneggiato.

Questo utensile è dotato di una spina che deve essere collegata ad una presa adeguata.

PROLUNGHE ELETTRICHE

Utilizzate solamente delle prolunghe elettriche a tre conduttori che possiedono una spina a due spinotti e contatto di terra e delle prese a due cavità e una terra corrispondente alla spina dell'utensile. Quando utilizzate un utensile elettrico ad una distanza considerevole dall'alimentazione, assicuratevi di utilizzare una prolunga di dimensioni sufficienti per trasportare la corrente di cui l'utensile ha bisogno. Una prolunga sotto dimensionata provocherebbe una caduta di tensione elevata nella linea, con perdita di potenza e conseguente surriscaldamento del motore. Possono essere utilizzate solamente delle prolunghe conformi alle norme CE.

Lunghezza della prolunga elettrica: fino a 15 m

Dimensioni del cavo: 3 x 2,5 mm²

Prima di utilizzare qualsiasi prolunga, verificate che non abbia dei fili scoperti e che l'isolante non sia tagliato o usurato. Riparate o sostituite immediatamente la prolunga danneggiata o usurata.

**ATTENZIONE:**

Le prolunghe devono essere sistemate fuori dalla zona di lavoro per evitare che possano entrare in contatto con i pezzi in lavoro, l'utensile o altri particolari della macchina e creare possibili rischi.

**ATTENZIONE:**

TENETE GLI UTENSILI E LE ATTREZZATURE FUORI DALLA PORTATA DEI BAMBINI

USO CONFORME ALLE NORME

Questo utensile è stato progettato e costruito per eseguire delle forature su acciaio, metalli in genere, legno, plastica e in genere tutti i tipi di materiali, ad eccezione di acciaio temprato, utilizzando punte appropriate e selezionando le velocità adeguate al materiale da tagliare e all'utensile che si sta impiegando.

CARATTERISTICHE TECNICHE**F12-943A**

| | |
|---------------------------------|----------------|
| Potenza motore: | 460 W S1 |
| Velocità: | 210-2220 min-1 |
| Dimensioni della punta: | 3 - 16 mm |
| Massima capacità di foratura: | 16 mm |
| Distanza mandrino – colonna: | 169 mm |
| Corsa mandrino: | 80 mm |
| Dimensioni del piano di lavoro: | 270 x 270 mm |
| Cono morse: | MT2 |
| Altezza: | 1507 mm |
| Peso netto: | 53 kg |

INFORMAZIONI SUL RUMORE

Il rumore emesso e misurato conformemente alle norme EN 3744 e EN 11201 è risultato essere:

- Livello di pressione acustica $L_{pA} = 63.4 \text{ dB(A)}$
- Livello di potenza sonora $L_{WA} = 76.4 \text{ dB(A)}$
- Incertezza della misura $K = 3$

I valori indicati per il rumore sono livelli di emissione e non necessariamente livelli di lavoro sicuro. Mentre vi è una correlazione tra livelli di emissione e livelli di esposizione, questa non può essere usata affidabilmente per determinare se siano richieste o no ulteriori precauzioni. I fattori che influenzano il reale livello di esposizione del lavoratore includono la durata dell'esposizione, le caratteristiche dell'ambiente, altre sorgenti di rumore, per esempio il numero di macchine e altre lavorazioni adiacenti. Inoltre i livelli di esposizione possono variare da un Paese a Paese. Queste informazioni mettono comunque in grado l'utilizzatore della macchina di fare la miglior valutazione dei pericoli e dei rischi. L'emissione del rumore del trapano è molto bassa e quindi non pericolosa per l'operatore, ma in presenza di altri utensili in funzione o di un ambiente rumoroso potrebbe essere necessario l'utilizzo di protezioni acustiche.

DISIMBALLO

Il vostro trapano a colonna è consegnato completo dentro ad un cartone. Sballatelo con cura e verificate che non manchi nulla e che non ci sia niente di danneggiato.

Nel caso fossero presenti parti difettose o rovinate non utilizzarle per non compromettere l'efficienza e la sicurezza dell'utensile. Rivolgersi ad un centro assistenza autorizzato per la sostituzione dei particolari difettosi.

Per rendere perfettamente funzionante il trapano devono essere montati vari particolari, per i quali viene data una dettagliata spiegazione nel seguito.

Si consiglia di leggere attentamente le istruzioni di montaggio e di seguirle alla lettera.

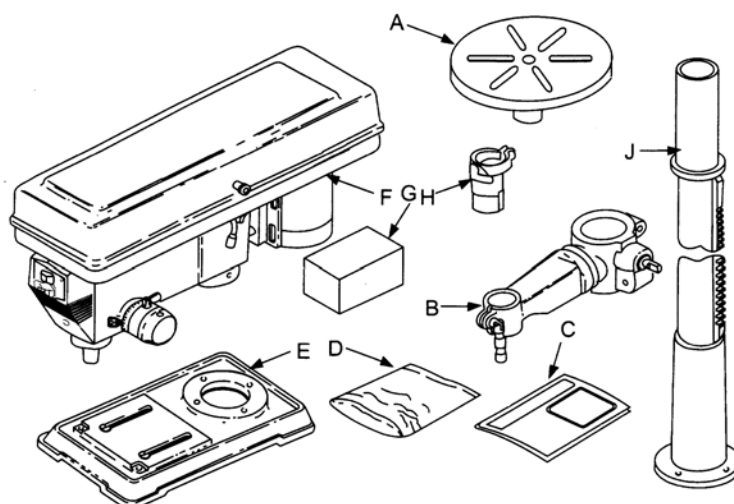

Nell'imballo del trapano a colonna sono contenuti:

- A) Piano
- B) Braccio
- C) Manuale
- D) Busta con pezzi separati
- E) Base
- F) Gruppo testa
- G) Scatola con pezzi sfusi
- H) Protezione del mandrino
- I) Colonna

PEZZI SFUSI CONTENUTI NELLA BUSTA E NELLA SCATOLA

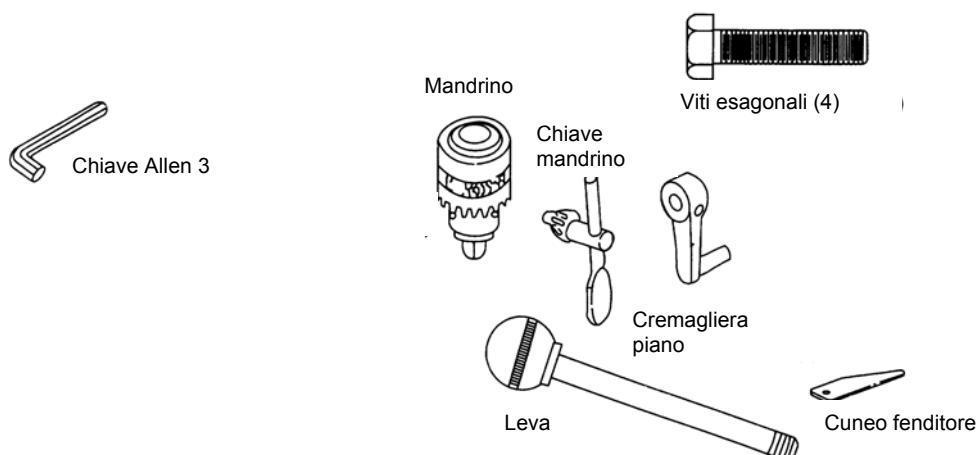

ASSEMBLAGGIO DEL TRAPANO A COLONNA

AVVERTENZA: PER LA VOSTRA SICUREZZA, COLLEGATE IL TRAPANO ALLA RETE E FATELO FUNZIONARE SOLO DOPO AVER LETTO ATTENTAMENTE IL MANUALE E AVER ASSEMBLATO COMPLETAMENTE L'UTENSILE.

UTENSILI NECESSARI:

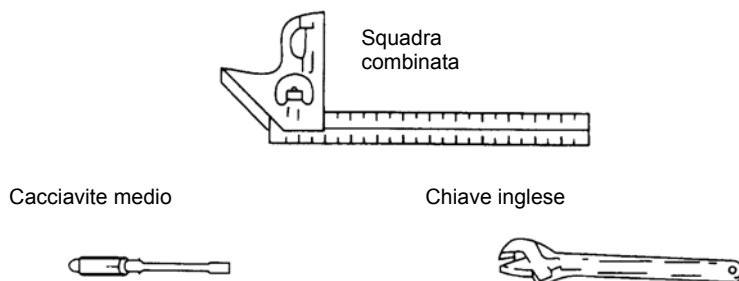

ASSEMBLAGGIO DELLA COLONNA E DEL PIANO

1. Posizionate la base sul pavimento. Rimuovete la patina protettiva.
2. Rimuovete il manicotto di protezione dal tubo della colonna. Posizionate la colonna sulla base, e allineate i fori del supporto della colonna con i fori della base.
3. Prendete quattro bulloni D 10mm x lung. 40 mm (vedi illustrazione) nel sacchetto delle parti sfuse.
4. Posizionate un bullone in ogni foro attraverso il supporto della colonna e la base e stringete con la chiave inglese.
5. Prendete la cremagliera del piano e la leva di bloccaggio del supporto nella scatola dei pezzi sfusi.
6. Assemblate la leva di bloccaggio dal lato sinistro nel supporto del piano e stringete con le mani.
7. Assemblate il gruppo della cremagliera del piano con una chiave a "L" esagonale da 3 mm. Non stringete troppo. La vite di fermo dovrebbe essere stretta contro il lato piano dell'albero.
N.B.: Per ridurre al minimo il gioco della cremagliera, stringete la leva di bloccaggio del supporto, ruotate l'albero di elevazione in senso orario, quindi assemblate la cremagliera fermamente contro il supporto del piano e stringete la vite di fermo.
8. Controllate la giunzione della colonna per una corretta regolazione. La giunzione non dovrebbe essere angolare rispetto alla colonna e dovrebbe essere posizionata in modo che la cremagliera scivoli senza ostacoli nella giunzione quando il piano è ruotato di 360°. Dopo ogni regolazione, stringete la vite di fermo fino a che la giunzione è mantenuta in posizione.
N.B.: per evitare che la colonna o la giunzione vengano danneggiate, non stringete troppo la vite di fermo.

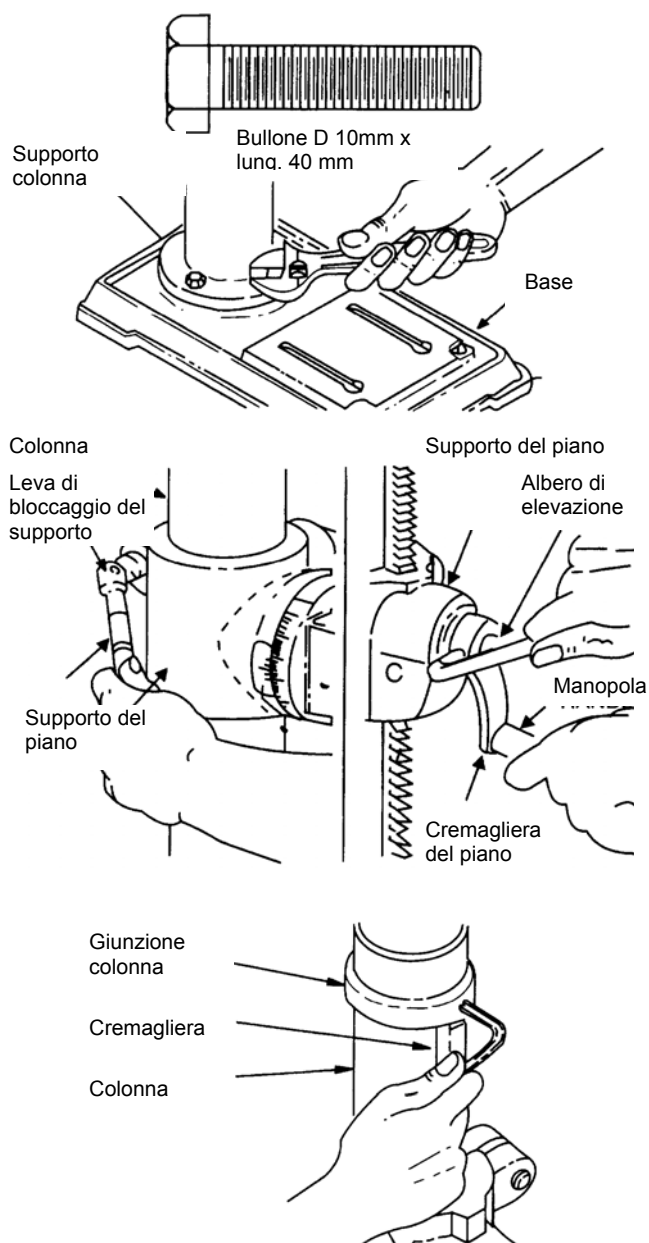

ASSEMBLAGGIO DEL PIANO

1. Allentate il bloccaggio del supporto e sollevate il supporto del piano facendo ruotare la cremagliera del piano in senso orario fino a che il supporto non sia al livello desiderato per la lavorazione. Stringete il bloccaggio del supporto.
2. Rimuovete la protezione del piano. Posizionate il piano nel supporto e stringete il bloccaggio del piano (posizionato sotto il piano) a mano.
N.B.: Se non riuscite ad assemblare facilmente il piano nel suo supporto, provate ad aprire il supporto del piano con un cacciavite.

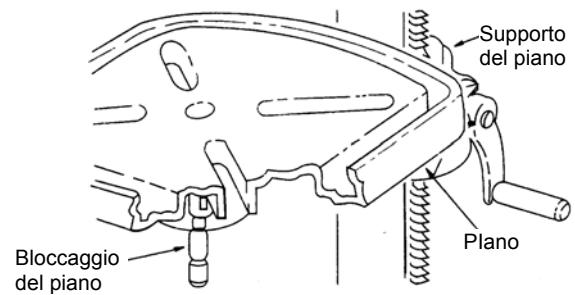
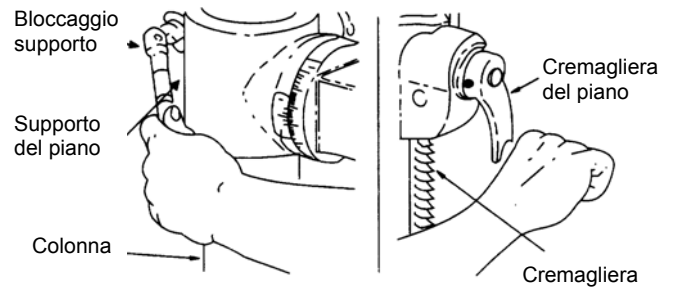

ASSEMBLAGGIO DEL GRUPPO TESTA

ATTENZIONE: Il gruppo testa pesa circa 25 kg. Sollevatelo con attenzione in due persone.

1. Togliete il sacco di protezione dal gruppo testa. Sollevate con attenzione la testa sopra la colonna e fatela scivolare su di essa il più in basso possibile.
2. Prendete due viti di fermo D 10 mm x 12 mm di lung. (vedi illustrazione) nel sacchetto delle parti sfuse.
3. Assemblate una vite di fermo in ogni foro (come indicato) nel lato destro del gruppo testa, e usando una chiave a "L" da 5 mm, stringete le due viti di fermo della testa.

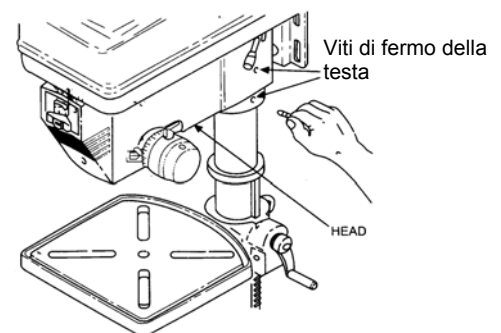
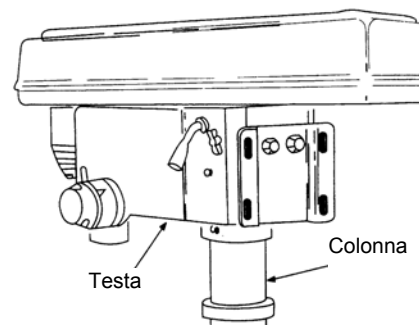

ASSEMBLAGGIO DEI POMELLI PER LA DISCESA E SALITA DEL MANDRINO

1. Prendete i tre pomelli per la discesa e salita del mandrino tra le parti separate.
2. Avvitare i pomelli nei fori zigrinati nel mozzo e stringeteli.

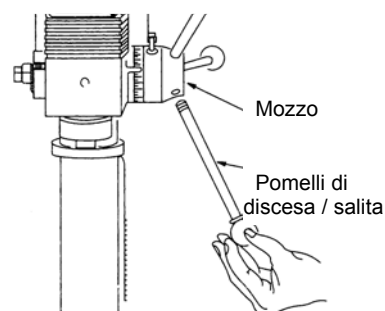

ASSEMBLAGGIO DEL MANDRINO

1. Ripulite il foro conico del trapano. Pulite la superficie conica del mandrino con uno straccio pulito. Fate attenzione che non ci siano corpi estranei attaccati alle superfici. Anche la più piccola impurità su una di queste superfici può impedire al mandrino di essere posizionato in modo corretto. Questo può fare in modo che il mandrino "traballi".
2. Fate scivolare il mandrino sull'albero come illustrato.
3. Sbloccate il bloccaggio del supporto e sollevate il

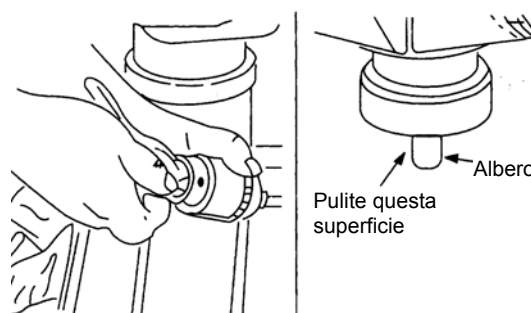

piano in modo che si trovi a circa 5 centimetri sotto la punta del mandrino

4. Ruotate il manicotto del mandrino in senso orario e aprite le ganasce del mandrino completamente.
5. Ruotate le manopole di discesa / salita del mandrino in senso antiorario e forzate il mandrino contro il piano finchè il mandrino è stabile.

REGOLAZIONE DEL PIANO AD ANGOLO RETTO CON IL PIANO

N.B. Utilizzare una squadra ad angolo retto precisa (non inclusa).

1. Inserite una barra di acciaio rettificato o una punta da trapano dritta (non inclusa) lunga circa 8 cm nel mandrino e stringete.
2. Con il piano sollevato all'altezza di lavoro e bloccato sulla colonna, posizionate la squadra combinata sul piano sotto alla barra.
3. Nel caso in cui risulti necessaria una regolazione, allentate la vite di fermo sotto il bloccaggio dell'angolazione del piano con una chiave esagonale a "L" da 3 mm, quindi allentate il bloccaggio dell'angolazione del piano con chiave piana da 24 mm. Queste regolazioni sono posizionate sotto il piano.
4. Posizionate il piano ad angolo retto rispetto alla punta ruotandolo fino a che la squadra e la punta siano allineate.
5. Stringete nuovamente il bloccaggio dell'inclinazione del piano.
6. Stringete nuovamente la vite di fermo.

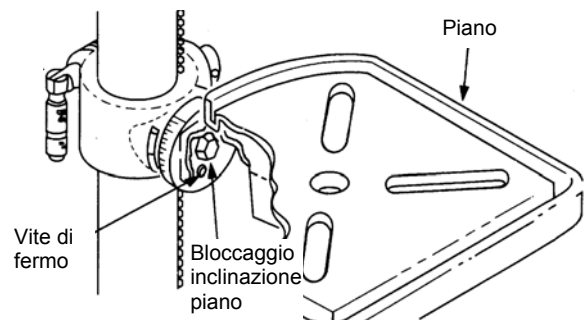
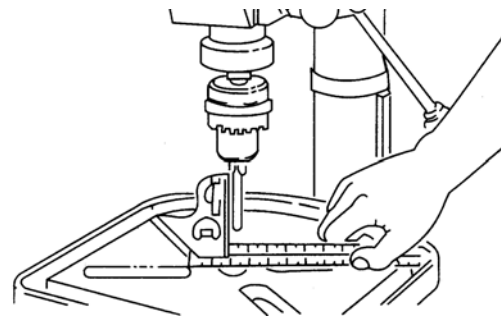
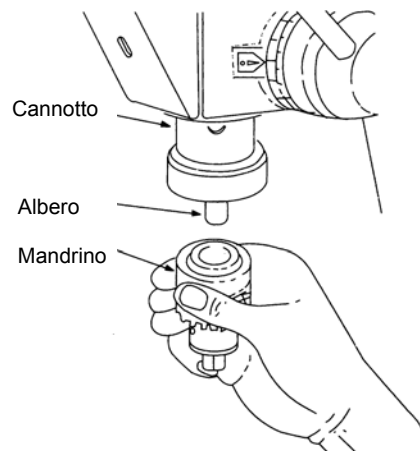

SCALA DI INDICAZIONE DELL'INCLINAZIONE

N.B.: La scala di inclinazione rappresenta un metodo veloce per inclinare il piano su angoli approssimativi. Per ottenere una maggiore accuratezza, usate una squadra o un altro strumento di misurazione di precisione per posizionare il piano.

Per usare la scala di inclinazione procedete in questo modo:

1. Allentate la vite di fermo e il bloccaggio dell'inclinazione del piano (vedi punto 3 del par. precedente).
2. Muovete il piano in modo che l'angolo desiderato o la scala di inclinazione indichi la linea dello zero sul supporto del piano.
3. Stringete nuovamente il bloccaggio dell'inclinazione del piano e la vite di fermo.

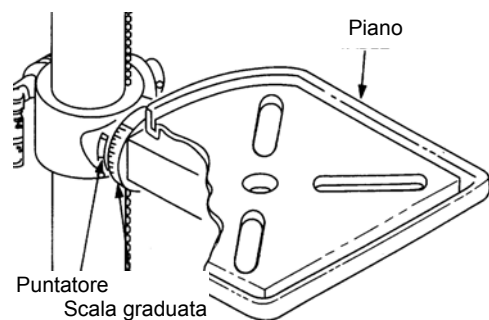

DESCRIZIONE DEL TRAPANO A COLONNA

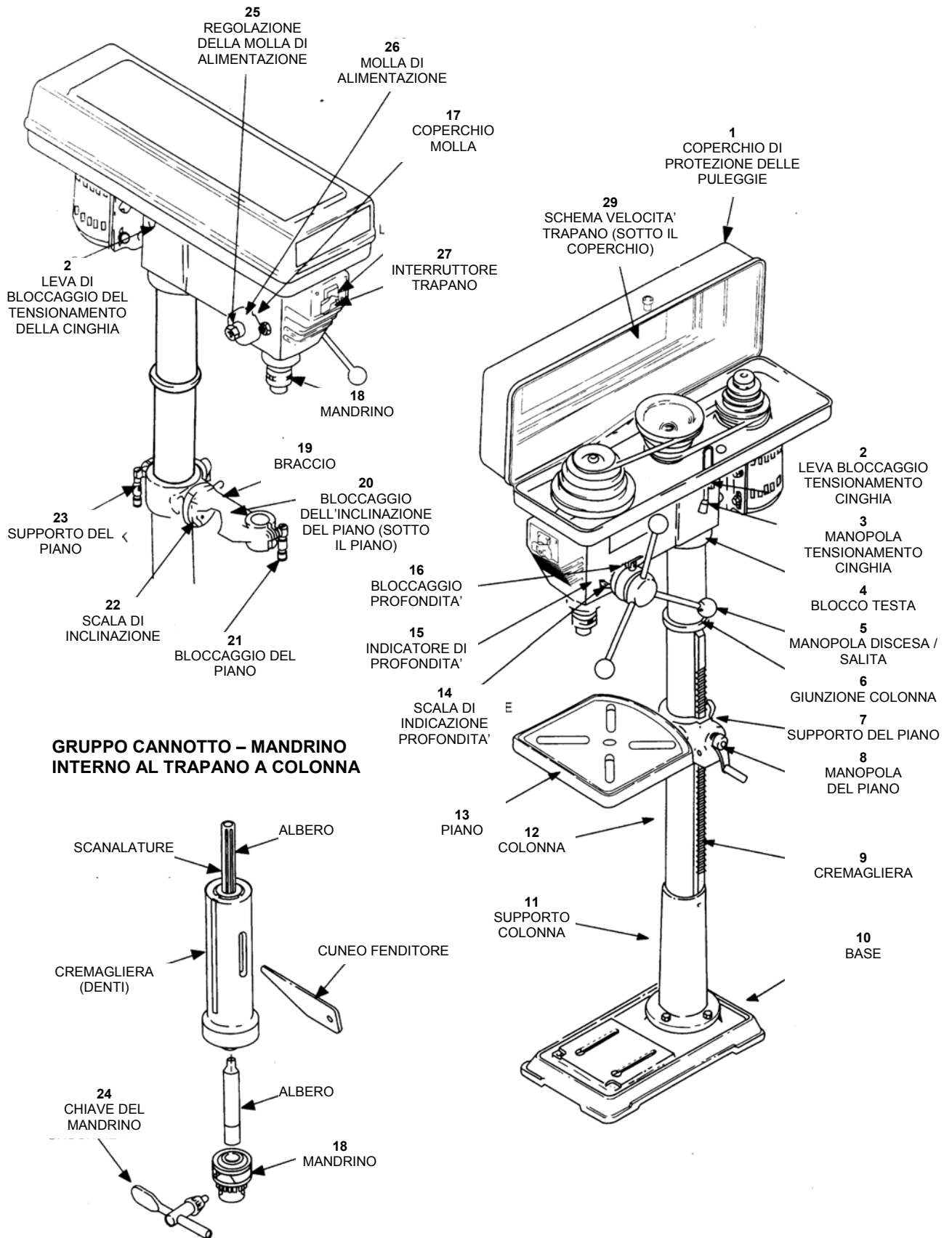

1. **COPERCHIO PULEGGIE** – Copre le puleggie e le cinghie durante la foratura.
2. **LEVA DI BLOCCAGGIO TENSIONAMENTO DELLA CINGHIA** – Stringe il supporto motore e la manopola di tensionamento cinghia per mantenere la corretta distanza delle cinghie e un adeguato tensionamento.
3. **MANOPOLA TENSIONAMENTO CINGHIA** – Ruotate la manopola in senso orario per tensionare la alla cinghia, ruotate la manopola in senso antiorario per allentare la cinghia.
4. **BLOCCO TESTA** – Blocca la testa alla colonna. Deve essere sempre bloccato in posizione durante l'uso.
5. **MANOPOLA DISCESA / SALITA** – Muove il mandrino verso l'alto e verso il basso. Uno o due manopole possono essere levate se il pezzo ha una forma talmente insolita da interferire con le manopole.
6. **GIUNZIONE COLONNA** – Mantiene la cremagliera alla colonna. La cremagliera resta mobile nella giunzione per permettere il movimento del supporto del piano.
7. **SUPPORTO DEL PIANO** – Scorre nella colonna per supportare il braccio e il piano.
8. **MANOVELLA DEL PIANO** – Ruotate in senso orario per alzare il piano. Il blocco del supporto deve essere allentato prima di girare la manovella.
9. **CREMAGLIERA** – Insieme ad un meccanismo ad ingranaggio rende facile l'alzata del piano attraverso la manovella del piano.
10. **BASE** – Supporta il trapano. Per maggiore stabilità, nella base ci sono dei fori in modo da fissare il trapano al pavimento.
11. **SUPPORTO COLONNA** – Supporta la colonna, guida la cremagliera ed è dotato di fori per fissare la colonna alla base.
12. **COLONNA** – Collega la testa, il piano e la base attraverso un tubo per un facile movimento.
13. **PIANO** – Fornisce una superficie di lavoro per il supporto del pezzo da lavorare.
14. **SCALA DI INDICAZIONE PROFONDITA'** – Mostra la profondità del foro che si sta facendo.
15. **INDICATORE DI PROFONDITA'** – Indica la profondità di foratura selezionata sulla scala di profondità.
16. **BLOCCAGGIO DI PROFONDITA'** – Blocca la scala di profondità sulla profondità selezionata.
17. **COPERCHIO MOLLA** – Permette di regolare il tensionamento della molla del canotto.
18. **MANDRINO** – Supporta la punta o altri accessori raccomandati per svolgere le operazioni desiderate.
19. **BRACCIO** – Protude dal supporto del piano per assemblare e allineare il piano.
20. **BLOCCAGGIO DELL'INCLINAZIONE DEL PIANO** – Blocca il piano in qualsiasi posizione da 0 a 45°.
21. **BLOCCAGGIO DEL PIANO** – Il piano può essere ruotato in varie posizioni e bloccato.
22. **SCALA DI INCLINAZIONE** – Mostra l'angolo al quale il piano è inclinato per operazioni angolate. La scala è assemblata al di sopra del braccio.
23. **BLOCCAGGIO DEL SUPPORTO** – Blocca e collega il supporto del piano alla colonna. Controllate che sia sempre bloccato in posizione mentre utilizzate il trapano.
24. **CHIAVE DEL MANDRINO** – Si tratta di una chiave ad espulsione automatica che cade fuori dal mandrino quando lasciate la presa. Questo permette di evitare che la chiave sia proiettata dal mandrino quando accendete il trapano. Non usate altre chiavi per sostituirla, se è danneggiata o l'avete smarrita ordinarne una nuova.
25. **REGOLAZIONE DELLA MOLLA DI ALIMENTAZIONE** – Fate riferimento al par. «Assemblaggio della cinghia ».
26. **MOLLA DI ALIMENTAZIONE** - Fate riferimento al par. «Assemblaggio della cinghia ».
27. **INTERRUTTORE TRAPANO** – Ha la possibilità di essere bloccato. Questa caratteristica permette di prevenire qualsiasi possibile uso non autorizzato da parte di bambini ed estranei.
29. **SCHEMA VELOCITA' TRAPANO** – La velocità di foratura può essere modificata posizionando la cinghia in una qualsiasi delle scanalature delle puleggie. Fate riferimento allo schema all'interno del coperchio per determinare approssimativamente la velocità di foratura.

VELOCITÀ DI FORATURA

I fattori che determinano un miglior regime di lavoro con i trapani a colonna sono il tipo di materiale, la grandezza del foro, il tipo di punta o di fresa e la qualità del taglio desiderata. Più la punta è piccola, più la velocità necessaria deve essere alta. La velocità deve essere più alta nei materiali teneri che nei metalli duri. Utilizzate la velocità raccomandata per la punta e il materiale da forare.

Il mandrino di questo trapano può ruotare a 12 velocità diverse: da 210 a 2220 giri/min. La velocità più lenta si ottiene con la cinghia sul gradino più piccolo della puleggia del motore e sul gradino più grande della puleggia del mandrino.

AVVIO DEL TRAPANO A COLONNA

L'interruttore è situato sulla parte frontale della testa del trapano a colonna. Per avviare il trapano, premete il pulsante verde dell'interruttore marcato « I » (AVVIO); per arrestarlo, premete sul pulsante rosso dell'interruttore marcato « O » (ARRESTO).

L'interruttore utilizzato su questo utensile è del tipo a "minima tensione" ed impedisce il riavviamento automatico del trapano in caso di ripristino dell'energia elettrica dopo un'interruzione; quindi quando si verificano interruzioni di energia elettrica il trapano si ferma e per farlo ripartire si deve premere nuovamente il pulsante verde di avvio.

UTILIZZO

1. Tutti i cuscinetti a sfere sono già lubrificati. Non richiedono perciò ulteriore lubrificazione. Lubrificate periodicamente le scanalature nel porta mandrino e la cremagliera (denti dell'albero cavo).
2. Inserite la punta dentro al mandrino tanto da ottenere la massima tenuta delle ganasce del mandrino. Assicuratevi che la punta sia centrata nel mandrino. Stringete la punta correttamente, in modo che non scivoli durante la foratura. Ruotate la chiave del mandrino in senso orario per stringere, e in senso anti-orario per allentare la punta.
3. La profondità di foratura può essere controllata dal puntatore e dalla scala di profondità, o attraverso i due dadi di arresto sull'asta di arresto.
4. Per regolare il piano, allentate la leva di fissaggio del supporto, spostate il piano nella posizione desiderata e stringete nuovamente la leva. Per inclinare il piano, allentate la manopola di fissaggio dell'inclinazione del piano, inclinate il piano nella posizione desiderata utilizzando la scala di inclinazione, e stringete nuovamente la manopola.
5. Dopo aver completato l'operazione di foratura, rilasciate la manopola di alimentazione in modo che l'albero porta-mandrino ritorni nella posizione originale.

MANUTENZIONE

AVVERTENZA: Spegnete l'interruttore e scollegate il trapano dalla corrente, togliendo la spina del cavo dalla presa di corrente prima di qualsiasi regolazione, riparazione, manutenzione o sostituzione della punta.

Qualsiasi danneggiamento delle protezioni, o anomalia riscontrata durante il funzionamento o nel corso del controllo del trapano deve essere riparato immediatamente da personale qualificato per quel tipo di intervento.

Prima di ogni utilizzo verificate che le protezioni e le sicurezze siano perfettamente efficienti e al termine del lavoro fare una pulizia generale della macchina, eliminando polvere e trucioli.

Mantenere la protezione del mandrino sempre perfettamente funzionante.

Mantenere scorrevole l'albero porta mandrino pulendolo e lubrificandolo periodicamente, come pure la colonna.

Pulire periodicamente le aperture di ventilazione del motore.

Verificare periodicamente l'integrità del cavo di alimentazione.

Verificare periodicamente la tirata della cinghia.

ANOMALIE DI FUNZIONAMENTO

| PROBLEMA | PROBABILE CAUSA | RIMEDIO |
|--|--|--|
| Operazione rumorosa | <ul style="list-style-type: none"> . Tensionamento cinghia non corretto . Albero secco . Puleggia mandrino allentata . Puleggia motore allentata | <ul style="list-style-type: none"> . Regolate il tensionamento . Lubrificate l'albero . Verificate che il dado di ritenuta della puleggia sia stretto adeguatamente . Stringete le viti di fermo nelle puleggie |
| La punta si brucia | <ul style="list-style-type: none"> . Velocità non adeguata . I trucioli non fuoriescono dal foro . Punta smussata . Velocità di avanzamento troppo lenta . La punta non è lubrificata | <ul style="list-style-type: none"> . Cambiate la velocità . Fate fuoriuscire la punta frequentemente per rimuovere i trucioli . Affilate la punta . Aumentate la velocità di avanzamento . Lubrificate la punta |
| Il foro non è tondo | <ul style="list-style-type: none"> . Lunghezza delle eliche e/o degli angoli non uguali . Punta piegata | <ul style="list-style-type: none"> . Affilate la punta adeguatamente . Sostituite la punta |
| Frammenti di legno nella parte inferiore | <ul style="list-style-type: none"> . Assenza di materiale di sostegno sotto il pezzo | <ul style="list-style-type: none"> . Supportate il pezzo o fissatelo |
| Il pezzo scivola dalle mani | <ul style="list-style-type: none"> . Il pezzo non è supportato o fissato adeguatamente | <ul style="list-style-type: none"> . Supportate il pezzo o fissatelo |
| La punta si incastra nel pezzo | <ul style="list-style-type: none"> . Il pezzo stringe la punta, oppure l'alimentazione è eccessiva . Tensionamento cinghia non corretto | <ul style="list-style-type: none"> . Supportate il pezzo o fissatelo . Regolate il tensionamento |
| Esaurimento della punta eccessivo o traballamento | <ul style="list-style-type: none"> . Punta inclinata . Cuscinetti dell'albero usurati . Punta non adeguatamente assemblata nel mandrino . Mandrino non correttamente assemblato | <ul style="list-style-type: none"> . Usate una punta dritta . Sostituite i cuscinetti . Assemblate la punta adeguatamente . Assemblate il mandrino adeguatamente |
| Il canotto torna in posizione troppo velocemente o troppo lentamente | <ul style="list-style-type: none"> . La molla non è tensionata correttamente | <ul style="list-style-type: none"> . Regolate il tensionamento della molla |
| Il mandrino non resta attaccato all'albero e cade quando si tenta di installarlo | <ul style="list-style-type: none"> . Sporczia o olio nella superficie conica interna del mandrino o dell'albero | <ul style="list-style-type: none"> . Usando un detergente oer la pulizia casalinga per pulire la superficie conica del mandrino e dell'albero per rimuovere la sporczia e l'olio |

ASSISTENZA

Tutti gli utensili e accessori Fox sono costruiti e controllati utilizzando le più moderne e sicure tecniche produttive. Se nonostante queste attenzioni un utensile dovesse guastarsi la riparazione deve essere fatta da un centro riparazioni autorizzato Femi.

L'elenco dei centri assistenza è reperibile presso i vari punti vendita o inviando una richiesta all' indirizzo di posta elettronica info@fox-machines.com.

Drill press (FOX model F12-943A)

TABLE OF CONTENTS

| | |
|--|----|
| • Safety instructions | 21 |
| • General safety instructions | 22 |
| • Specific safety instructions for drill presses | 24 |
| • Environment protection | 25 |
| • Symbols | 25 |
| • Electrical connections | 26 |
| • Recommended use | 27 |
| • Technical specifications | 27 |
| • Noise conditions | 27 |
| • Removal of package | 28 |
| • Drill press assembly | 29 |
| • Drill press description | 33 |
| • Drilling speed | 35 |
| • Starting the drill press | 35 |
| • Use | 35 |
| • Maintenance | 35 |
| • Trouble shooting | 36 |
| • After-sales service | 36 |

SAFETY INSTRUCTIONS

CAUTION:

Besides following the instructions mentioned in this manual, when using electric equipment you must always observe all safety precautions to prevent risk of fire, electric shock and personal injury.

Read this instruction manual before use and keep it carefully.

Working with an electric machine can be dangerous if you do not follow suitable safety measures. As for any electric machine with moving parts, the use of a tool entails some risks. If you use the machine as prescribed in this manual, you pay careful attention to the work you are doing, you observe the regulations and you use the suitable personal devices of protection, you can reduce the probability of risk. The possible remaining risks are related to:

- 1 – direct or in direct contacts with electrical shock
- 2 – injuries due to contact with moving parts
- 3 – injuries due to contact with angular parts
- 4 – injuries due to the ejection of tool parts or of the material you are processing
- 5 – injuries due to noise

The probability of risk can be reduced by the machine safety equipment of the machines, as for example the protections, the blade case, the clamping, the stoppage and the personal protection devices as protective goggles, the dust mask, ear plugs, protective shoes and gloves. However, even the best protection devices cannot protect you from the risks due to lack of good sense and attention. Have always good sense and observe the necessary precautions. Carry out only the operations that you consider safe. **DO NOT FORGET:** everyone is responsible for his safety.

This tool has been designed for specific purposes. We recommend you not to modify it or use it for purposes different from the ones for which it has been manufactured. If you have any doubts regarding specific applications, do not use the machine before having contacted us and received our instructions.

READ AND KEEP THIS MANUAL

GENERAL SAFETY INSTRUCTIONS

1. **Keep the work surface clean.** If the work area or surface is busy the probability of injuries is higher.
2. **Do not use** the machine in dangerous environment conditions. In order to prevent electric shock, **do not expose the machine** to rain and do not use it in a damp area. Keep the work area illuminated. **Do not use the machine** near gas or inflammable substances.
3. **Connect** the dust collection device. If the machine is provided with a dust collection device, make sure that this system is connected and correctly used.
4. **Keep** unknown persons and children away from the machine. All unknown persons and children must keep a safe distance from the work area.
5. **Protect yourself** from electric shock. Avoid any contact with earthing surfaces.
6. **Handle** the power supply cable with care. **Do not pull** the electric cable to disconnect it from the plug. Keep the electric cable away from heat, oil and sharp edges.
7. **Use** extension cables designed for outdoor use. When using the machine outdoors, use only extension cables suitable for outdoor use, having specific indications.
8. **Be vigilant.** Check carefully what you are doing, have good sense. Do not use the machine if you are tired.
9. **Do not use** the machine if you have taken medicines, alcohol, drugs.
10. **Avoid** accidental starts. Be sure that the switch is on the OFF position before inserting the plug into the socket.
11. **Wear appropriate clothing.** Do not wear loose-sleeved garments or pieces of jewellery which may get caught in the moving parts. For outdoor use we recommend non-slip shoes. Use headgear to cover hair if necessary.
12. **Use always personal protection devices:** wear protective goggles and masks in case dust or sawdust is produced. Wear ear muffs or plugs in noisy areas. Wear gloves when handling parts with sharp edges.
13. **Keep your balance** over the machine. Always keep stand firmly.
14. **Ask** for advices to expert and qualified people if you are not familiar with using such a machine.
15. **Remove** the tools you do not use from the workbench. If you do not use the tools, you must arrange them in a dry area which is locked and away from the reach of children.
16. **Do not force** the machine. You can obtain better and safer results if you use the machine at the rate for which it has been designed.
17. **Use** the suitable tool. **Do not use** a small tool for an intensive job. For example, do not use a circular saw to cut branches or stumps.
18. **Block** the piece. If possible, use C-clamps or a holder to fix the piece. It is safer than using only your hands.

19. **Keep** the tools in perfect conditions. Keep the tools sharp and clean to obtain better and safer results. Follow the instructions to grease and change the accessories. Check regularly the electric cable and change it if it is damaged. Keep the handles and the handgrips dry, clean, unoiled and ungreased.
20. **Disconnect** the tool from electricity if you do not use it, before maintenance and change of the accessories or tools such as blades, drills, mills, etc.
21. **Remove** locking and adjustment wrenches from the workbench. Get used to check if the locking and adjustment wrenches have been removed before starting it.
22. **Check** the parts of the tool to verify that there are not any damages. Before using the machine, check if the safety devices or any other parts are damaged in order to be sure that it works properly and that it can accomplish the tasks for which it has been designed. Check that the moving parts are aligned, do not stop and are not broken. Check the assembly and any other condition that can influence the functioning of the machine. Any part or protection damaged must be repaired or changed from an authorized after sales centre. Do not use the machine if the switch does not work properly.
23. **Use** the machine, the tools and accessories in the way and for the purposes mentioned in this manual. Different uses and parts can cause possible risks for the operator.
24. **Get the machine repaired** by a qualified person. This electric tool is in compliance with local safety regulations. The machine must be repaired only by qualified people who use original spareparts, otherwise risks may arise for the operator.

SPECIFIC SAFETY INSTRUCTIONS FOR DRILL PRESSES

1. **DO NOT** use the drill press until it is completely assembled and installed according to the instructions of this manual.
2. **FIX** the drill press on a supporting or flat surface. If the supporting or the flat surface move during use, **FIX** them to the ground.
3. **START** the drill press after removing all objects (tools, discards, etc..).
4. **DO NOT** start the drill press when the bit is in contact with the workpiece.
5. **ONLY USE** bits, tools or other accessories provided with a spindle connection pin smaller than 13mm.
6. **ALWAYS KEEP** your hands and fingers away from the bit or the tool.
7. **DO NOT TRY** to drill a workpiece which does not have a flat surface, unless you use a suitable horizontal base.
8. **ALWAYS USE** a locking device to prevent the workpiece from turning during working.
9. **USE** recommended speeds to drill the various materials according to the bit you are using.
10. **BE SURE** that all locking handles are locked before starting the machine and that the transparent protection of the spindle is in its position.
11. **DO NOT** carry out any assembly or preparation tasks on the workbench when the drill press is working.
12. **BE SURE** that the bit or the tool are not damaged and that they are properly blocked in the spindle before use.
13. **BE SURE** that the wrench of the spindle has been removed from the spindle before starting the machine. Only use the spindle wrench provided with the drill press.
14. **ADJUST** workbench's height and bit's descent depth in order to prevent the bit from drilling the workbench.
15. **ALWAYS** switch off the machine before removing the chips from the workbench.
16. **BE SURE** that big workpieces are correctly supported at workbench's height during cutting.
17. **DISCONNECT THE MACHINE FROM THE POWER SUPPLY**, remove the bit or the tool before moving away from the machine.
18. **REPLACE** the missing or damaged parts. Do not use the drill if all its parts do not work.
20. **USE** the recommended drilling speed for the specific operation you are carrying out and for the material you are drilling. To do this, check the inside part of the pulley cover to see how to properly position the belt.

ENVIRONMENT PROTECTION

INFORMATION FOR USERS

"Implementation of Directives 2011/65/UE, 2012/19/UE, relative to reducing the use of hazardous substances in electric and electronic appliances and the disposal of waste", please take note of the following:

- The crossed out wheelie bin symbol found on the appliance or the packaging indicates that the product must be disposed separately from ordinary household waste when it reaches the end of its working life.
- The user must consign the unwanted appliance to an authorised waste disposal centre for electric and electronic goods, or alternatively, hand it over to the relative dealer at the moment of purchasing a new appliance of the same type on a basis of a one to one ratio.
- Differentiated disposal to enable possible recycling or environmentally compatible elimination of the appliance, helps to limit undesirable effects on health and environment and promotes the reuse and/or recycling of the materials that compose the appliance.

WARNING!

In accordance with the relative legislation in force in the country of use, sanctions will be imposed on the user if the appliance is disposed of illegally.



SYMBOLS



Read the instruction manual carefully

Use personal protection devices (goggles, dust mask earphones)

F XXXXX08XXXXXX

Serial number / year of production

ELECTRICAL CONNECTIONS

ELECTRICAL CONNECTIONS

Use 230 V 50 Hz alternate voltage equipped with a earthing conductor to supply your machine. Ensure that the power supply corresponds to this voltage, that it is protected by a differential and magnetothermal switch, and that the earthing system is efficient. If your machine does not work when connected to a socket, check carefully the power supply features.

Use an extension cable in order to connect the machine to the power supply.

EARTHING INSTRUCTIONS

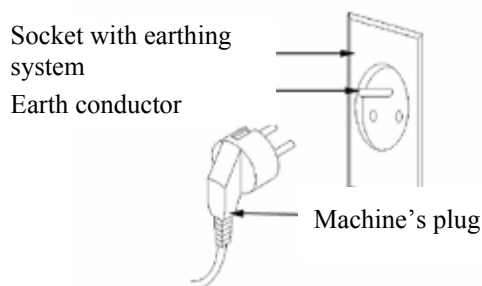

If the tool does not work properly or in case of short-circuit, the earthing system provides the current with a less resistance path and reduces the risk of electric shock. This tool has a plug to which a supply or extension cable must be connected, which in turn must be connected to a socket correctly installed and earthed, in conformity with local standards and regulations. Be sure that your earthing system is in good conditions and that your plug is protected by a differential and magnetothermal switch.

Do not modify the plug of the machine. If it does not enter the socket, get a suitable plug installed by a qualified person. If the earthing conductor is not correctly connected the risk of electric shock can occur. The conductor which has the green insulating jacket (with or without a yellow line) is the earthing conductor. If you must repair or change the supply cable, do not connect the earthing conductor to a low tension terminal.

Consult a qualified electrician or a person in charge of the maintenance if you have not understood or you have some doubts on the earthing instructions.

If the supply cable is damaged it must be changed by qualified people. Do not switch on the machine if the supply cable is damaged.

This tool is provided with a plug which must be connected to a suitable socket.

EXTENSION LEADS

Only use three conductors extension leads, with a plug with two prongs and a earthing contact and sockets with two holes and a earth corresponding to the plug of the tool. When using an electric tool at a remarkable distance from the power supply, use an extension lead with sufficient dimensions to transport the current which the tool needs. If the extension cable has not the sufficient dimensions a voltage drop can occur, thus causing an overheating and a voltage loss. You can only use extension leads which are in compliance with CE standards.

Extension lead length: up to 15 m

Cable dimensions: 3 x 2,5 mm²

Before using any kind of extension lead, check that it has not bare wires and that the insulation is not cut or worn. Repair and change immediately if it is damaged or worn.

**WARNING:**

Extension cables must be arranged away from the working area in order that they do not get in contact with the workpieces, the tool or other parts of the machine, thus creating possible risks.

**WARNING:**

KEEP THE TOOLS AND THE EQUIPMENT AT A SAFE DISTANCE FROM CHILDREN

RECOMMENDED USE

This tool has been designed for drilling steel, metals, wood, plastics and all kind of materials in general, except for hardened steel, by using suitable bits and by selecting the suitable speed according to the material you are cutting and the tool you are using.

TECHNICAL SPECIFICATIONS

F12-943A

| | |
|--------------------------|----------------------------|
| Motor power: | 460 W S1 |
| Speed: | 210-2220 min ⁻¹ |
| Drill bit dimensions: | 3 - 16 mm |
| Max drilling capacity: | 16 mm |
| Chuck – column distance: | 169 mm |
| Chuck stroke: | 80 mm |
| Workbench dimensions: | 270 x 270 mm |
| Morse cone: | MT2 |
| Height: | 1507 mm |
| Net weight: | 53 kg |

NOISE CONDITIONS

The noise emitted, measured in conformity with the standards EN 3744 and EN 11201 is:

- Sound pressure level $L_{pA} = 63.4$ dB(A)
- Sound power level $L_{WA} = 79.4$ dB(A)
- Uncertainty of measurement $K = 3$ dB.

Noise levels are emission levels and do not necessarily indicate safe working conditions. Even if there is a connection between emission levels and exposure levels, the first ones cannot be used to determine safely if other precautions are necessary. The factors that can influence the actual exposure level of the operator include exposure length, environment features and other sources of noise, as for example the number of machines and operations present. Besides, exposure levels can change from country to country. However, these instructions enable the user of the machine to better evaluate the dangers and risks.

Drill press noise emission is very low and thus not dangerous for the user, however, if other tools are working or in case of noisy environment ear protection devices could be necessary.

REMOVAL OF PACKAGE

Your drill press is delivered complete inside the package. Remove the package carefully and check that nothing is missing or damaged.

In case there are any faulty or damaged parts, do not use them in order not to compromise tool efficiency and safety. Address to an after sales centre to replace faulty parts.

To make the drill press work perfectly you have to assemble the various parts.

We recommend you to read carefully the assembly instructions and to follow them to the letter.

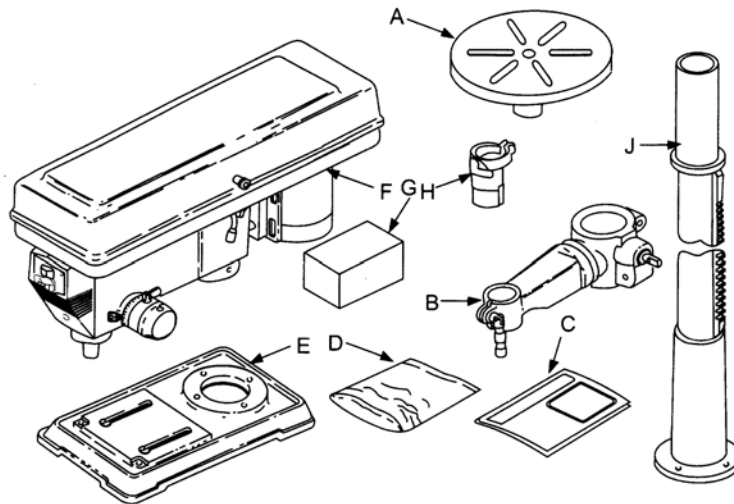

Drill press package includes:

- A) Table
- B) Arm
- C) Manual
- D) Bag with loose parts
- E) Base
- F) Head assembly
- G) Box of loose parts
- H) Chuck guard
- I) Column

LOOSE PARTS IN BAG AND BOX

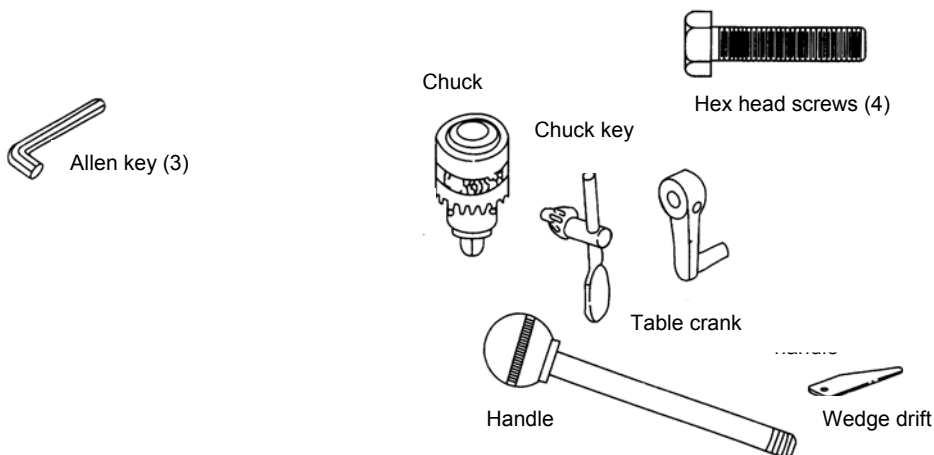

DRILL PRESS ASSEMBLY

WARNING: FOR YOUR OWN SAFETY, NEVER CONNECT PLUG TO POWER SOURCE OUTLET UNTIL ALL ASSEMBLY STEPS ARE COMPLETED.

TOOLS NEEDED:

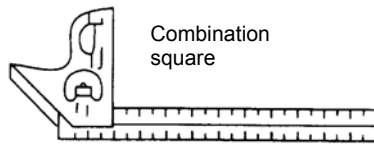

Medium screwdriver

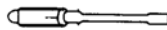

Adjustable wrench

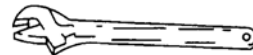

ASSEMBLY OF COLUMN AND TABLE HARDWARE

1. Position the base on the floor. Remove the protective cover.
2. Remove the protective sleeve from the column tube. Place the column assembly on the base, and align the holes in the column support with the holes in the base.
3. Locate four D 10mm x 40 mm long bolts (see illustration) in loose parts bag.
4. Install a bolt in each hole through the column support and the base and tighten with the adjustable wrench.
5. Locate table crank and support lock in loose parts box.
6. Install support lock from left side into the table support and tighten by hand.
7. Install table crank assembly and tighten set screw with a 3mm hex "L" wrench. Do not overtighten. Set screw should be tightened against the flat section of the shaft.
NOTE: To minimize crank backlash, tighten the support lock, rotate the elevation worm shaft clockwise, then assemble crank tight against table support and tighten set screw.
8. Check column collar for proper adjustment. Collar should not be angled on the column and it should be positioned so that the rack can slide freely in the collar when the table is rotated 360° around column table. If re-adjusted, only tighten set screw enough to keep collar in place.
NOTE: To avoid column or collar damage, do not overtighten set screw.

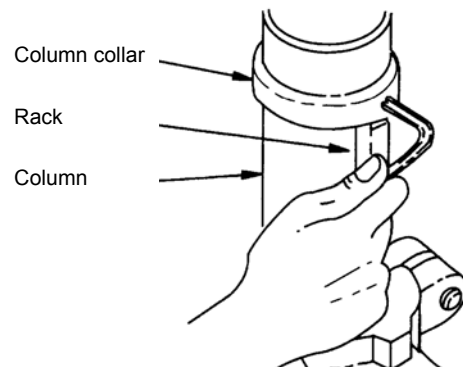
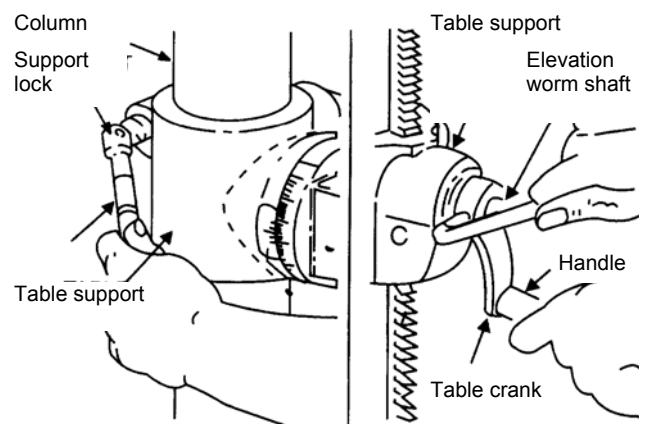
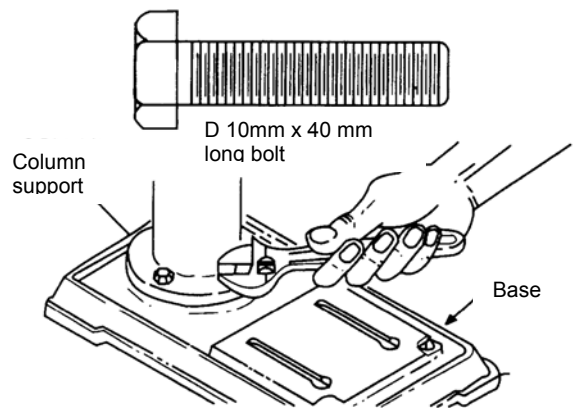

INSTALLING THE TABLE

1. Loosen the support lock and raise the table support by turning the table crank clockwise until the support is at a working height level. Tighten support lock.
2. Remove the protective covering from the table. Place the table in the table support and tighten the table lock (located under the table) by hand.
NOTE: If table won't fit into the table support easily, try to open the table support with a flat blade screw driver.

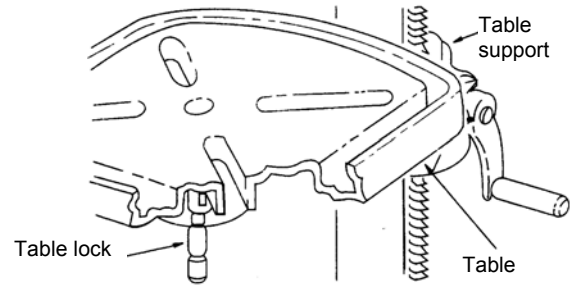
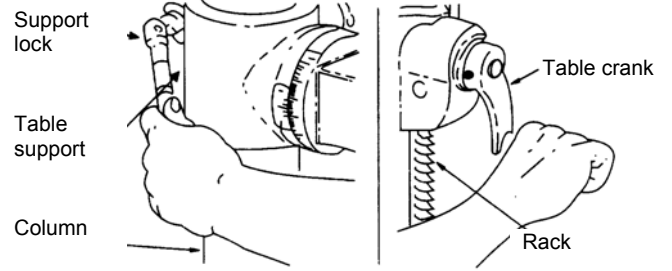

INSTALLING THE HEAD

CAUTION: Head assembly weighs about 25 kg. Carefully lift head in two people.

1. Remove protective bag from head assembly. Carefully lift head above column tube and slide it onto column making sure that the head slides down over the column as far as possible. Align the head with the table and the base.
2. Locate two D 10 mm x 12 mm long set screws (see illustration) in loose parts bag.
3. Install a set screw in each hole (as indicated) on the right side of the head, and using a 5mm hex "L" wrench, tighten the two head lock set screws.

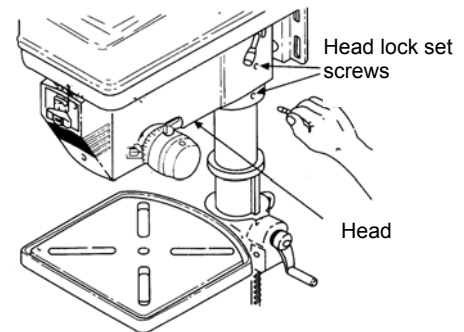
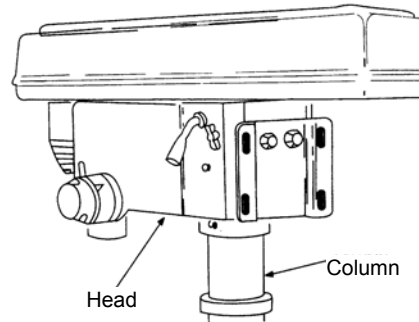

INSTALLING FEED HANDLES

1. Locate three feed handles among loose parts.
2. Screw the feed handles into the threaded holes in the hub and tighten.

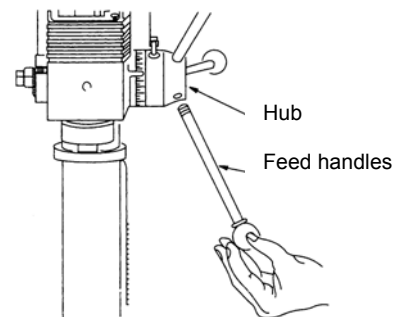

INSTALLING THE CHUCK

1. Clean out the tapered hole in the chuck. Clean the tapered surface on the arbor with a clean cloth. Make sure there are no foreign particles sticking to the surfaces. The slightest piece of dirt on any of these surfaces will prevent the chuck from seating properly. This will cause the drill to "wobble".
2. Slide the chuck up over the arbor as illustrated.
3. Unlock support lock and raise table so it is about 5 cm below tip of the chuck.

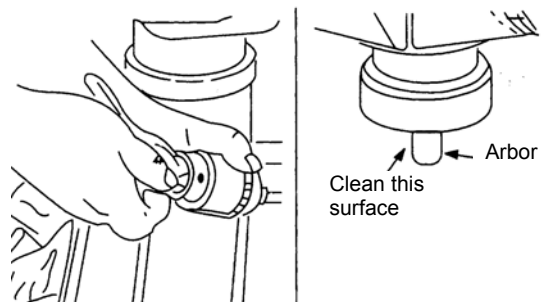

4. Turn the sleeve clockwise and open chuck's jaws completely.
5. Turn feed handles anti-clockwise and force chuck against the table until the chuck is secure.

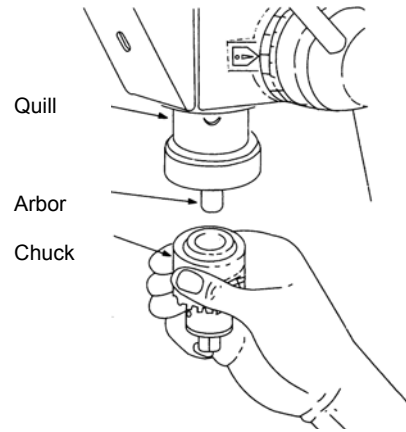

ADJUSTING THE TABLE SQUARE TO HEAD

NOTE: Use a precise right angle square (not included)

1. Insert a straight ground steel rod or a straight drill bit (not included) approximately 8 cm long into the chuck and tighten.
2. With the table raised at a working height and locked on column, place the combination square flat on the table beside the rod.
3. If an adjustment is necessary, loosen the set screw under bevel lock with 24mm flat wrench. These adjustments are located under the table.
4. Align the table square to the bit by rotating the table until the square and the bit are in line.
5. Retighten the table bevel lock.
6. Retighten the set screw.

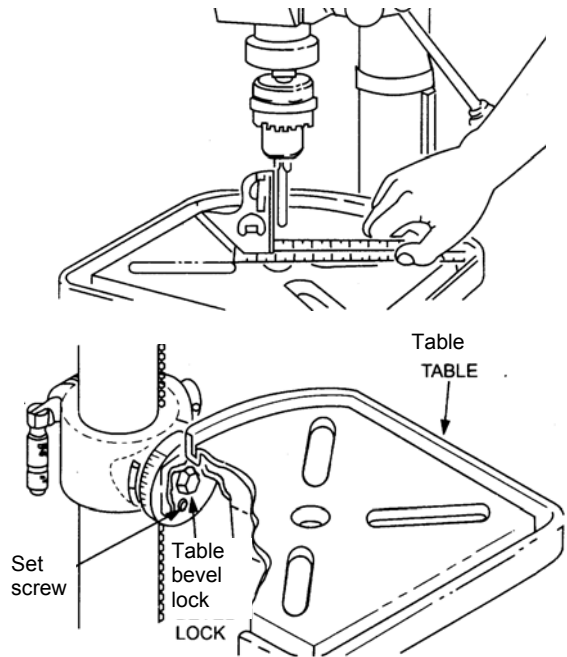

BEVEL SCALE

NOTE: The bevel scale has been included to provide a quick method for beveling the table to approximate angles. If precise accuracy is necessary, a square or another precision measuring tool should be used to position the table.

To use the bevel scale proceed as follows:

1. Loosen set screw and table bevel lock (see step 3 above).
2. Move the table so that the desired angle or bevel scale is straight across from zero line on table support.
3. Retighten table bevel lock and set screw.

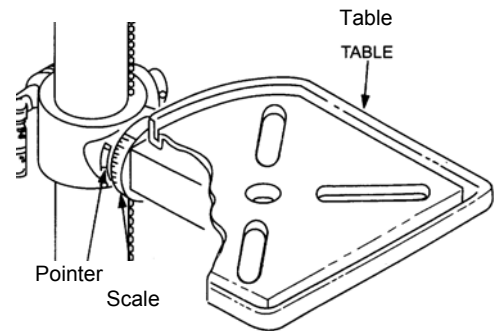

DRILL PRESS DESCRIPTION

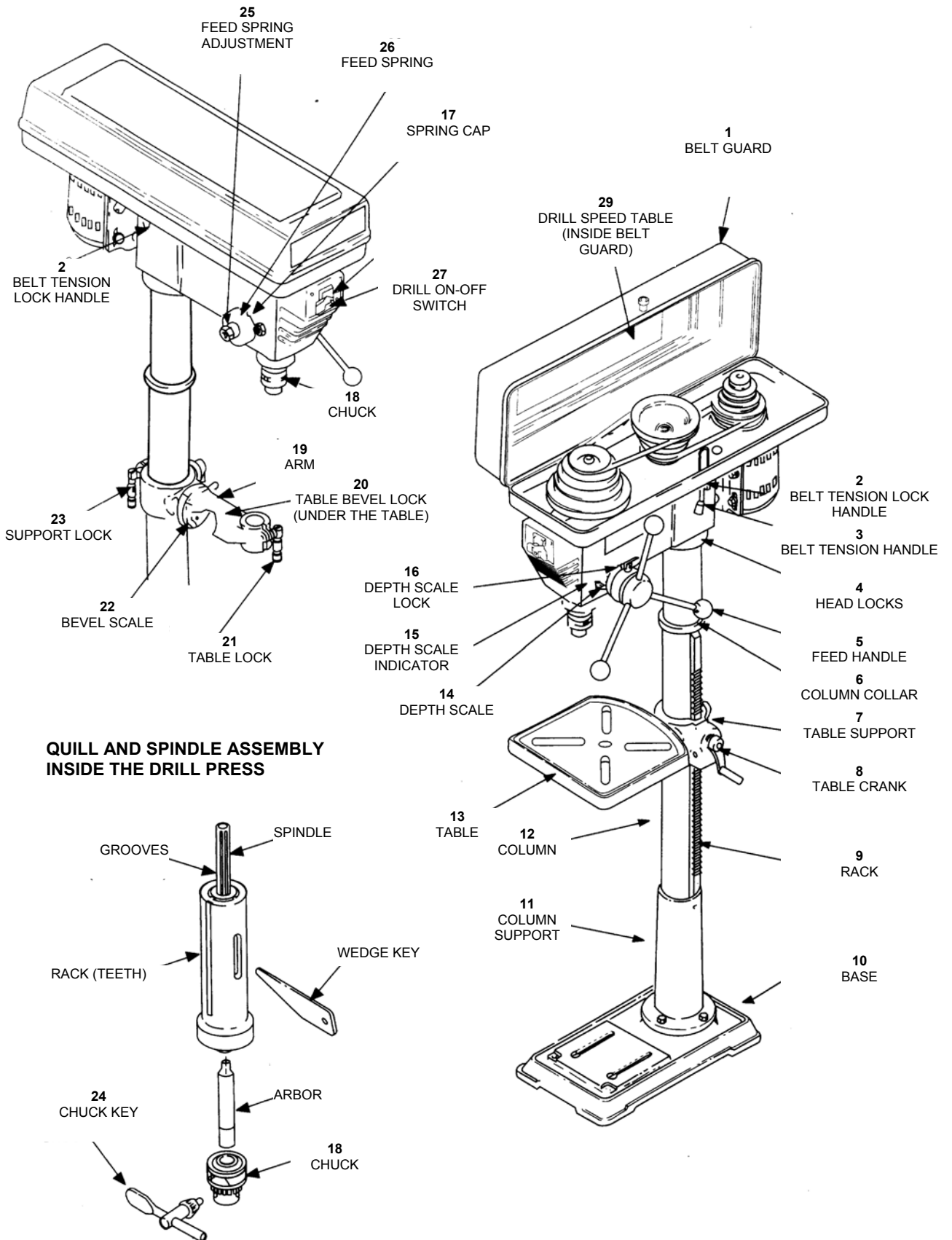

1. **BELT GUARD ASSEMBLY** – Covers pulleys and belt during operation.
2. **BELT TENSION LOCK HANDLE** – Tightens motor support and belt tensions handle to maintain correct belt distance and tension.
3. **BELT TENSION HANDLE** – Turn handle anti-clockwise to apply tension to the belt, turn it clockwise to release belt tension.
4. **HEAD LOCKS** – Lock the head to the column. Always have them locked in place during use.
5. **FEED HANDLE** – It must be used to move the quill up and down. One or two may be removed if necessary whenever the workpiece is of such unusual shape that it interferes with the handles.
6. **COLUMN COLLAR** – Holds the rack to the column. Rack remains movable in collar to permit table support movements.
7. **TABLE SUPPORT** – Rides on column to support movements.
8. **TABLE CRANK** – Turn it clockwise to elevate table. Support lock must be released before using crank.
9. **RACK** – Combines with gear mechanism to provide easy elevation of table by hand operated table crank.
10. **BASE** – Supports drill press. For additional stability, holes are provided in the base to bolt it to the floor.
11. **COLUMN SUPPORT** – Support column, guides rack and provides mounting holes for column to base.
12. **COLUMN** – Connects head, table and base on a one piece tube for easy alignment and movement.
13. **TABLE** – Provides working surface to support workpiece.
14. **DEPTH SCALE** – Shows depth of hole being drilled.
15. **DEPTH SCALE INDICATOR** – Indicates drilling depth selected on depth scale.
16. **DEPTH SCALE LOCK** – Locks the depth scale to selected depth.
17. **SPRING CAP** – Provides means to adjust quill spring tension.
18. **CHUCK** – Holds drill bit or other recommended accessories to perform desired operations.
19. **ARM** – Extends beyond table support for mounting and aligning the table.
20. **TABLE BEVEL LOCK** – Locks the table in any position from 0 to 45°.
21. **TABLE LOCK** – Table can be rotated in various positions and locked.
22. **BEVEL SCALE** – Shows the degree table is tilted for bevel operations. Scale is mounted on top of arm.
23. **SUPPORT LOCK** – Tighten and locks table support to column. Always have it locked in place while operating with the drill press.
24. **CHUCK KEY** – It is a self-ejecting chuck key which will pop out of the chuck when you let go of it. This action has been designed to prevent throwing of the chuck key from the chuck when power is turned « ON ». Do not use any other key as a substitute, order a new one if damaged or lost.
25. **FEED SPRING ADJUSTMENT** – Refere to par. « Assembly of the belt ».
26. **FEED SPRING** – Refere to par. « Assembly of the belt ».
27. **DRILL ON-OFF SWITCH** – Has locking feature. This feature is intended to prevent unauthorized and possible hazardous use by children and others.
29. **DRILLING SPEED CHART** – Drilling speed can be changed by placing the belt in any of the grooves in the pulleys. See spindle speed label inside belt guard to approximately determine drilling speed.

DRILLING SPEED

Factors entailing better results with drill presses are the type of material, hole's size, type of bit or miller and cutting quality desired. The smaller the bit is, the faster the necessary speed must be. Speed must be higher when processing soft materials than hard metals. Use the recommended speed for the bit you are using and for the material to be cut

The chuck of this drill press can turn at 12 different speed levels: from 210 to 2220 RPM. You can obtain the lowest speed by placing the belt on the smaller step of motor's pulley and on the biggest of spindle's pulley.

STARTING THE DRILL PRESS

The switch is located on the front side of drill press' head. To start the machine, push the green button "I" of the switch (ON); to stop it, push the red button "O" of the switch (OFF).

The switch of this tool is an under voltage switch that prevents the drill press from starting automatically in case of restart of the electric current after an interruption; then when an interruption of the electric current occurs the drill press stops and to make it restart you have to push the green button again.

USE

1. All ball bearings are packed with grease at the factory. They require no further lubrication. Periodically lubricate the grooves in the spindle and the rack (head of the quill).
2. Insert the bit into the chuck far enough to obtain maximum grip of chuck jaws. Make sure that the drill press is centered in the chuck. Tighten the bit sufficiently, so that it doesn't slip while drilling. Turn the chuck key clockwise to tighten, and anti-clockwise to loosen the drill bit.
3. Drilling depth may be controlled by using the pointer and the depth scale or by the two stop nuts on the feed stop rod.
4. to position the table, loosen support lock handle, move the table to the desired position and retighten support lock. To tilt the table, loosen the bevel lock, tilt the table to the desired position on the bevel scale and retighten bevel lock.
5. After drilling a hole, release the feed handle to have the spindle sleeve return to its original position.

MAINTENANCE

CAUTION: Switch off the machine and disconnect it from the power supply by removing the plug from the socket before any adjustment, repair, maintenance task or when changing the blade.

In case you find out any damage to the protection devices or irregularities while processing or checking the machine, you must get it repaired immediately by qualified persons.

Before use check that the protection and safety devices are perfectly efficient. After carrying out the work, make a general cleaning of the machine by removing dust and chips.

Keep the chuck protection perfectly working.

Be sure that the axle of the spindle and the column are sliding by cleaning and oiling them periodically.

Clean the ventilation inlets of the engine.

Periodically check that the supply cable is not damaged.

Periodically check the tensioning of the belt.

TROUBLE SHOOTING

| TROUBLE | PROBABLE CAUSE | REMEDY |
|---|--|--|
| Noisy operation | <ul style="list-style-type: none"> . Incorrect belt tension . Dry spindle . Loose spindle pulley . Loose motor pulley | <ul style="list-style-type: none"> . Adjust tension . Lubricate spindle . Check tightness of retaining nut on pulley . Tighten set screws in pulleys |
| Drill bit burns | <ul style="list-style-type: none"> . Incorrect speed . Chp is not coming out of hole . Dull drill bit . Feeding too slow . Not lubricated | <ul style="list-style-type: none"> . Change speed . Retract drill bit frequently to clear chips . Resharpen drill bit . Feed fast enough – allow drill bit to cut . Lubricate drill bit with cutting or motor oil |
| Hole is not round | <ul style="list-style-type: none"> . Hard grain in wood or lengths of drill bit cutting lips and / or angles not equal . Bent drill bit | <ul style="list-style-type: none"> . Resharpen drill bit correctly . Repalce drill bit |
| Wood splinters on underside | <ul style="list-style-type: none"> . No back up material under workpiece | <ul style="list-style-type: none"> . Use back up material |
| Woodpiece torn loose from hand | <ul style="list-style-type: none"> . Not supported or clamped properly | <ul style="list-style-type: none"> . Support workpiece or clamp it |
| Drill bit binds in workpiece | <ul style="list-style-type: none"> . Workpiece piching drill bit or excessive fee pressure . Improper belt tension | <ul style="list-style-type: none"> . Support workpiece or clamp it . Adjust tension |
| Excessive drill bit run out or wobble | <ul style="list-style-type: none"> . Bent drill bit . Worn spindle bearings . Drill bit not properly installed in chuck . Chuck not properly installed | <ul style="list-style-type: none"> . Use a straight drill bit . Reaplace bearings . Install drill bit properly . Install chuck properly |
| Quill returns too slow or too fast | <ul style="list-style-type: none"> . Spring has improper tension | <ul style="list-style-type: none"> . Adjust spring tension |
| Chuck will not stay attached to spindle. It falls off when trying to install it | <ul style="list-style-type: none"> . Dirty, grease or oil on the tapered inside surface of chuck or on the spindles tapered surface | <ul style="list-style-type: none"> . Using a household detergent, clean the tapered surfaces of the chuck and spindle to remove all dirt, grease and oil |

AFTER-SALES SERVICE

All the tools and accessories are made and checked by using the safest and most modern productive methods. However, if a tool get damaged, it must be repaired by an authorized after sales centre.

You can sending a request to the e-mail address

info@fox-machines.com

Perceuse à colonne (FOX model F12-943A)

TABLE DES MATIERES

| | |
|---|----|
| • Règles de sécurité | 38 |
| • Règles de sécurité générales | 39 |
| • Règles de sécurité supplémentaires pour les perceuses à colonne | 41 |
| • Protection de l'environnement | 42 |
| • Signification des symboles | 42 |
| • Branchement et raccordements électriques | 43 |
| • Recommandations d'utilisation | 44 |
| • Caractéristiques techniques | 44 |
| • Informations sur le bruit | 45 |
| • Déballage | 46 |
| • Montage de la perceuse à colonne | 47 |
| • Identification de la machine | 51 |
| • Vitesse de perçage | 53 |
| • Démarrage de la perceuse à colonne | 53 |
| • Utilisation | 53 |
| • Maintenance | 53 |
| • Anomalies de fonctionnement | 54 |
| • Assistance | 54 |

REGLES DE SECURITE

ATTENTION :

Tout en suivant les instructions mentionnées dans ce manuel, lorsque vous utilisez un outil électrique, vous devez toujours respecter toutes les précautions pour prévenir les risques d'incendie, d'électrocution et de blessures.

Lisez attentivement ce manuel d'instructions avant de mettre la machine en service et conservez-le soigneusement.

Travailler avec des outils électriques peut être dangereux si vous ne suivez pas les mesures de sécurité appropriées. Comme pour toute machine électrique avec des pièces mobiles, l'utilisation de l'outil entraîne certains dangers. Si vous utilisez la machine comme indiqué dans le manuel, que vous faites attention au travail que vous êtes en train de faire, que vous observez les réglementations et que vous utilisez les dispositifs de protection personnel appropriés, les possibilités de blessures seront considérablement diminuées. Les risques possibles restants sont liés à :

- 1 – un choc électrique dû à un contact direct ou indirect avec des pièces électriques.
- 2 – des blessures dues au contact avec des pièces mobiles.
- 3 – des blessures dues au contact avec des parties angulaires ou pointues.
- 4 – des blessures dues à l'éjection de parties d'outil, ou du matériau que vous travaillez.
- 5 – des blessures dues au bruit.

Les équipements de sécurité comme les protecteurs, les poussoirs, les dispositifs de retenue, les panneaux-peignes, les lunettes de sécurité, les masques anti-poussière, les protections auditives, les chaussures de sécurité et les gants peuvent réduire les possibilités de blessures. Mais même la meilleure protection ne peut protéger contre un manque de bon sens, de soin ou d'attention. Toujours user de bon sens et prendre les précautions nécessaires dans l'atelier. Si une technique semble dangereuse, ne pas l'essayer. Concevoir une méthode plus sécuritaire. **NE PAS OUBLIER** : la sécurité est la responsabilité de chacun.

Cet outil a été conçu pour des utilisations bien précises. Femi recommande fortement de ne pas le modifier et/ou l'utiliser pour une autre tâche que celle pour laquelle il a été conçu. Si des questions se posent quant à une application particulière, NE PAS utiliser l'outil avant d'avoir pris contact avec Femi pour déterminer si l'outil peut être employé de cette manière.

LISEZ ET CONSERVEZ CE MANUEL

REGLES DE SECURITE GENERALES

1. **Garder** l'aire de travail propre. Les zones de travail et établis encombrés favorisent les blessures.
2. **Eviter** un environnement dangereux. **Ne pas exposer** les outils à la pluie et ne pas les utiliser dans des endroits humides ou mouillés. **Garder** la zone de travail bien éclairée. **Ne pas utiliser** l'outil en présence de gaz ou de liquides inflammables.
3. **Raccorder** le matériel d'aspiration de la poussière. Si des moyens sont prévus pour la récupération de la poussière, s'assurer que ces dispositifs sont bien raccordés et correctement utilisés.
4. **Tenir** les visiteurs et les enfants à distance. Tous les enfants et visiteurs doivent se tenir à une distance sûre de l'aire de travail.
5. **Se protéger** des décharges électriques. Eviter d'entrer en contact avec des surfaces mises à la terre.
6. **Ne pas** maltraiter le cordon. **Ne jamais** tirer sur le cordon pour le débrancher de la prise. Garder le cordon éloigné de la chaleur, de l'huile et des arêtes vives.
7. **Utiliser** des cordons prolongateurs prévus pour l'extérieur. Lorsque l'outil est utilisé à l'extérieur, n'utiliser que des cordons prolongateurs prévus pour l'extérieur et portant des indications à cet effet.
8. Demeurer vigilant. Bien **observer** ce que l'on fait, faire preuve de bon sens. Ne pas utiliser l'outil quand on est fatigué.
9. **Ne pas utiliser** la machine si vous êtes sous l'emprise de médicaments, d'alcool, ou de drogues.
10. **Eviter** le démarrage accidentel. S'assurer que l'interrupteur se trouve à l'« ARRET » avant de brancher l'outil.
11. **Porter** une tenue appropriée. Pas de vêtements amples, ni de bijoux qui peuvent être saisis par les pièces mobiles. Des chaussures anti-dérapantes sont particulièrement recommandées pour le travail à l'extérieur. Porter un moyen de protection pour les cheveux longs.
12. **Toujours utiliser des dispositifs de protection personnelle** : mettre des lunettes de sécurité. Porter également un masque si l'opération soulève de la poussière. Porter un casque de protection auditive ou des bouchons dans les zones bruyantes. Porter des gants de sécurité lors de manipulation de pièces à bords tranchants.
13. **Ne pas** se pencher au-dessus de l'outil. Garder son équilibre en tout temps.
14. **Demander conseil** à des experts et des personnes qualifiées si vous n'êtes pas familier avec l'utilisation d'une telle machine.
15. **Ranger** les outils non utilisés. Quand les outils ne sont pas utilisés, ils doivent être rangés dans un endroit sec, verrouillé, hors d'atteinte des enfants.
16. **Ne pas forcer** l'outil. Il fera mieux son travail et plus sûrement au rythme pour lequel il a été conçu.
17. **Utiliser** le bon outil. Ne pas forcer un petit outil à faire le travail d'un outil à usage intensif. Par exemple, ne pas utiliser une scie circulaire pour couper des branches ou des bûches.
18. **Fixer** la pièce. Utiliser, tant que possible, des serre-joints ou un étau pour tenir la pièce. C'est plus sûr que de se servir des mains.
19. **Garder** les outils en parfait état. Tenir les outils affûtés et propres afin d'obtenir le meilleur et le plus sûr rendement. **Suivre les instructions** pour lubrifier et changer les accessoires. Régulièrement vérifier le cordon et le remplacer s'il est abîmé. Garder les poignées sèches, propres et exemptes d'huile et de graisse.

20. **Débrancher** l'outil lorsqu'il n'est pas utilisé, avant l'entretien et lors des changements d'accessoires, tels que lames, mèches, fraises, etc.
21. **Eloigner** les clés de serrage et de réglage. Prendre l'habitude de vérifier que les clés de serrage et de réglage ont bien été enlevées de l'outil avant de le mettre en marche.
22. **Inspecter** les pièces pour déceler tout dommage. Avant de continuer d'utiliser l'outil, inspecter tout dispositif protecteur ou toute autre pièce qui peut être endommagé afin de s'assurer qu'il fonctionne bien et effectue la tâche prévue. Vérifier si les pièces mobiles sont bien alignées, ne se coincent pas et ne sont pas cassées. Aussi, vérifier le montage ou toute autre condition pouvant affecter le fonctionnement. Toute pièce ou protecteur endommagé doit être réparé ou remplacé par un centre de service après-vente agréé. Ne pas utiliser l'outil si l'interrupteur ne fonctionne pas correctement.
23. **Utiliser** la machine, les outils et accessoires de la manière et aux fins mentionnées dans ce manuel. Une utilisation différente ou l'emploi de tout accessoire non recommandé dans cette notice d'utilisation peut présenter un risque de blessure pour l'utilisateur.
24. **Faire réparer** l'outil par une personne compétente. Cet outil électrique est fabriqué selon des exigences pertinentes concernant la sécurité. Les réparations ne doivent être faites que par une personne qualifiée utilisant des pièces de rechange d'origine, sinon cela peut être très dangereux pour l'utilisateur.

REGLES DE SECURITE SUPPLEMENTAIRES POUR LES PERCEUSES A COLONNE

1. **NE PAS** utiliser la perceuse à colonne avant de l'avoir complètement montée et assemblée selon les instructions de ce manuel.
2. **FIXER** la perceuse à colonne sur un support ou une surface plane. Si le support ou la surface bouge pendant l'utilisation, **FIXER** ces derniers au sol.
3. **DEMARRER** la perceuse à colonne après avoir enlever tous les objets (outils, etc) de la surface de travail.
4. **NE PAS DEMARRER** la perceuse à colonne lorsque la mèche est en contact avec la pièce à travailler.
5. **UTILISER SEULEMENT** des mèches, outils ou autres accessoires ayant un diamètre de broche inférieure à 13 mm.
6. **TOUJOURS GARDER** les mains et les doigts éloignés de la mèche ou de l'outil.
7. **NE PAS ESSAYER** de percer une pièce ne possédant pas de surface plane sauf si vous utilisez une base horizontale appropriée.
8. **TOUJOURS UTILISER** un dispositif de verrouillage (presseur) pour éviter que la pièce travaillée ne bascule pendant le travail.
9. **UTILISER** les vitesses recommandées pour percer différents matériaux en fonction des mèches que vous utilisez.
10. **S'ASSURER** que toutes les poignées de blocage sont bien verrouillées avant de démarrer la machine et que le protecteur de mandrin transparent est bien abaissé.
11. **NE PAS EFFECTUER** des opérations de montage ou de préparation sur le plan de travail lorsque la perceuse est en marche.
12. **S'ASSURER** que la mèche ou l'outil ne sont pas endommagés et qu'ils sont correctement bloqués dans le mandrin avant utilisation.
13. **S'ASSURER** que la clé du mandrin ait bien été enlevée du mandrin avant de démarrer la machine. N'utiliser que la clé de mandrin fournie avec la perceuse à colonne.
14. **AJUSTER** la hauteur de la table de travail et la profondeur de perçage de la mèche afin d'éviter à la mèche d'endommager la table de travail.
15. **TOUJOURS** éteindre la machine avant d'enlever les sciures de bois de la surface de travail.
16. **S'ASSURER** que les pièces de bois larges sont correctement maintenues à hauteur de la table de travail pendant l'opération de perçage.
17. **DEBRANCHER LA MACHINE DE LA SOURCE DE COURANT**, enlever la mèche ou l'outil avant de quitter la machine.
18. **REEMPLACER** toute pièce endommagée ou manquante. Ne pas utiliser la perceuse si une pièce est défectueuse ou manquante.
19. **UTILISER** la vitesse de perçage recommandée suivant l'opération à effectuer et selon le type de matériau à percer. Pour ceci, contrôler la partie intérieure du capot des poulies et vérifier comment positionner correctement la courroie.

PROTECTION DE L'ENVIRONNEMENT

INFORMATION AUX UTILISATEURS

« Application des Directives 2011/65/UE, 2012/19/UE, relatives à la réduction de l'emploi de substances dangereuses dans les équipements électriques et électroniques, ainsi qu'à l'élimination des déchets », on précise ce qui suit :

- Le symbole de la poubelle barrée présent sur l'équipement ou sur l'emballage indique que le produit doit être éliminé séparément des autres déchets à la fin de sa durée de vie utile.
- Par conséquent, l'utilisateur devra remettre l'équipement arrivé à la fin de sa durée de vie aux centres spécialisés de collecte différenciée des déchets électroniques et électrotechniques ou bien le remettre au revendeur au moment de l'achat d'un nouvel équipement de type équivalent, à raison de un à un.
- La collecte différenciée appropriée à l'envoi successif de l'équipement n'étant plus utilisé au recyclage, au traitement et à l'élimination compatible avec l'environnement, contribue à éviter les effets négatifs possibles sur le milieu et sur la santé et favorise le réemploi et/ou le recyclage des matériaux dont se compose l'équipement.

ATTENTION:

L'élimination abusive du produit de la part de l'utilisateur entraîne l'application des sanctions administratives prévues par la réglementation en vigueur.



SIGNIFICATION DES SYMBOLES



Toujours porter des lunettes de protection pour éviter toute projection lors de l'utilisation de la machine.



Lire et comprendre le manuel d'instructions avant d'utiliser la machine.



Toujours porter un masque de protection si l'opération soulève de la poussière.



Toujours porter un casque contre le bruit lors de l'utilisation de la machine.

F XXXXX08XXXXXXXX

Numéro de série / année de fabrication.

BRANCHEMENT DE LA MACHINE AU COURANT RACCORDEMENTS ELECTRIQUES

RACCORDEMENT ELECTRIQUE

Votre machine comporte un moteur électrique fabriqué avec précision. Elle doit être branchée sur une alimentation de 230 V, 50 Hz. Si votre machine ne fonctionne pas lorsqu'elle est branchée dans une prise, vérifiez bien les caractéristiques de l'alimentation.

INSTRUCTIONS DE MISE A LA TERRE

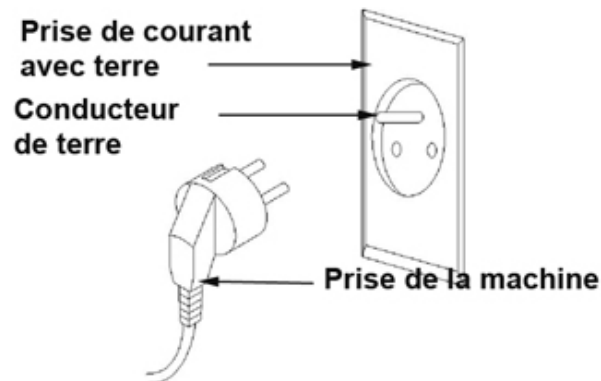

En cas de mauvais fonctionnement ou de court-circuit, la mise à la terre fournit un chemin de moindre résistance au courant électrique et réduit le risque de décharge électrique. Cet outil est équipé d'un cordon électrique possédant un conducteur de mise à la terre et une fiche de terre. La fiche doit être branchée dans une prise correspondante correctement installée et mise à la terre conformément à tous les codes et dispositions locaux.

Ne modifiez pas la fiche fournie. Si elle ne rentre pas dans la prise, faites installer une prise appropriée par un électricien qualifié. Un raccordement mal fait du conducteur de mise à la terre de l'équipement peut entraîner un risque de décharge électrique. Le conducteur dont la gaine isolante est verte avec ou sans raie jaune est le conducteur de mise à la terre. Si la réparation ou le remplacement du cordon d'alimentation est nécessaire, ne raccordez pas le conducteur de terre à une borne sous tension.

Renseignez-vous auprès d'un électricien qualifié ou d'une personne responsable de l'entretien si les instructions de mise à la terre ne sont pas complètement comprises ou s'il y a un doute quant à la mise à la terre correcte de l'outil.

Si le câble d'alimentation est endommagé, il doit être remplacé par le fabricant, son service après-vente, ou des personnes de qualification similaire afin d'éviter un danger. Ne pas faire fonctionner l'outil avec un câble d'alimentation endommagé.

Cet outil est prévu pour être utilisé sur un circuit comportant une prise murale. Il est aussi doté d'une broche de mise à la terre.

CORDONS PROLONGATEURS

N'utilisez que des cordons prolongateurs à trois conducteurs possédant une fiche à deux broches et des prises à deux cavités et une terre correspondant à la fiche de l'outil. Lorsque vous utilisez un outil électrique à une distance importante de l'alimentation, assurez-vous d'utiliser un cordon prolongateur qui a une dimension suffisante pour transporter le courant dont l'outil a besoin. Un cordon prolongateur sous dimensionné provoquera une chute de tension dans la ligne conduisant à une surchauffe et à une perte de puissance. Utilisez le tableau pour déterminer la dimension minimale des fils requise dans un cordon prolongateur. Seuls des cordons prolongateurs en conformité avec les normes CE peuvent être utilisés.

Longueur du cordon prolongateur : jusqu'à 15 m

Dimension du fil : 3 x 2,5 mm²

Avant d'utiliser tout cordon prolongateur, vérifiez qu'il ne comporte pas de fils qui dépassent ou sont nus et que l'isolant n'est pas coupé ou usé. Réparez ou remplacez immédiatement un cordon endommagé ou usé.



ATTENTION :

Les cordons prolongateurs doivent être éloignés de la zone de travail ou situés de manière à ce qu'ils ne se trouvent pas pris dans des pièces, outils ou autres objets pendant l'utilisation de l'outil.



ATTENTION :

GARDEZ LES OUTILS ET EQUIPEMENTS ELECTRIQUES ELOIGNES DES ENFANTS.

RECOMMANDATIONS D'UTILISATION

Cet outil a été conçu pour percer l'acier, les métaux, le bois, les plastiques et toutes sortes de matériaux en général, à l'exception de l'acier trempé, en utilisant les mèches appropriées et en sélectionnant la vitesse appropriée suivant le type de matériau que vous êtes en train de percer et l'outil que vous utilisez.

CARACTERISTIQUES TECHNIQUES

F12-943A

| | |
|-----------------------------------|----------------------------|
| Moteur: | 460 W S1 |
| Vitesse: | 210-2220 min ⁻¹ |
| Capacité du mandrin: | 3 - 16 mm |
| Capacité de perçage: | 16 mm (22 mm dans le bois) |
| Distance du mandrin à la colonne: | 169 mm |
| Course du mandrin: | 80 mm |
| Dimensions du plateau: | 270 x 270 mm |
| Cône morse: | MT2 |
| Hauteur: | 1507 mm |
| Poids net: | 53 kg |

INFORMATIONS SUR LE BRUIT

Le niveau de bruit de la machine, mesuré selon les normes EN 3744 et EN 11201 est :

- Niveau de pression acoustique LpA: 63.4 dB (A)
- Niveau de puissance acoustique LwA: 76.4 dB (A)
- Incertitude de mesure K : 3 dB

Les valeurs citées sont des valeurs d'émission calculées selon les normes en vigueur et non des valeurs liées à l'utilisation sur le lieu de travail. Bien qu'il y ait une corrélation entre ces différents niveaux d'émission, il est impossible de tirer une quelconque conclusion sur des précautions supplémentaires à apporter. Des facteurs ayant une influence potentielle sur le niveau d'émission sonore sur le lieu de travail incluent la durée de travail, la taille de la pièce ainsi que les autres sources de bruit (ex : le nombre de machines en fonctionnement, autres opérations bruyantes effectuées en même temps). Les seuils de niveau sonore varient d'un pays à l'autre. Cependant, ces instructions permettent à l'utilisateur de la machine d'évaluer au mieux les dangers et les risques.

Les émissions de bruit de la perceuse à colonne sont très faibles et ne représentent donc pas de danger pour l'utilisateur. Cependant, si d'autres outils fonctionnent ou dans le cas d'une utilisation dans un environnement bruyant, une protection auditive pourrait être nécessaire.

DEBALLAGE

Votre nouvelle perceuse à colonne est livrée complète dans un carton. Déballez-la soigneusement de celui-ci ainsi que toutes les pièces détachées et assurez-vous que rien ne manque et qu'il n'y ait pas de pièces endommagées. Ne jetez pas le carton d'emballage de la machine temps que la perceuse n'a pas été soigneusement vérifiée, toutes les pièces bien identifiées, et temps que vous n'avez pas utilisé avec satisfaction votre nouvel outil.

Si des pièces sont endommagées ou manquent, ne branchez pas la perceuse et ne mettez pas l'interrupteur sur la position « marche » afin de ne pas compromettre l'efficacité et la sécurité de l'outil. Vous devez assembler les différentes parties de la perceuse pour la faire fonctionner parfaitement. Veuillez lire les instructions d'installation et de les suivre attentivement.

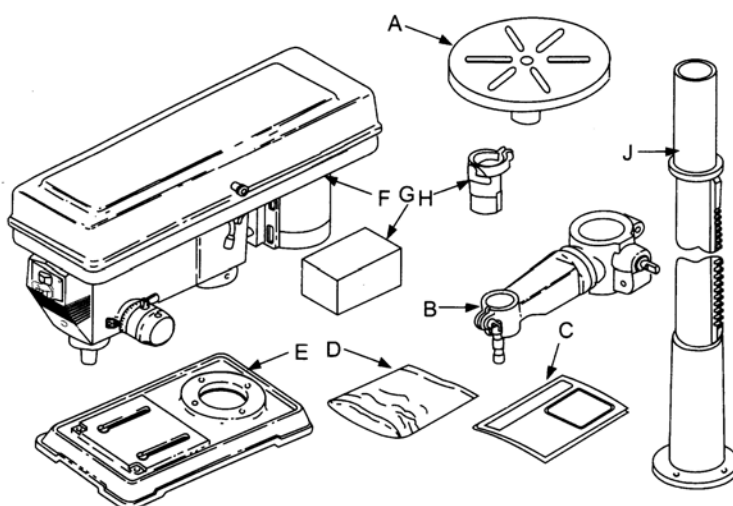

Le carton de la perceuse à colonne contient :

- A) Plateau
- B) Bras
- C) Manuel
- D) Sachet de visserie
- E) Base
- F) Tête de la perceuse
- G) Boîte de pièces détachées
- H) Protecteur du mandrin
- I) Colonne

PIECES DETACHEES DU SACHET ET DE LA BOITE

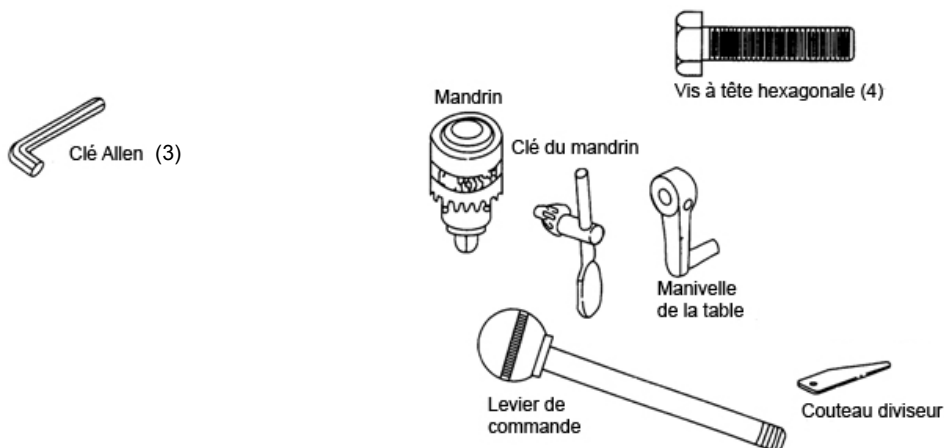

MONTAGE DE LA PERCEUSE A COLONNE

AVERTISSEMENT : POUR VOTRE SECURITE, NE JAMAIS CONNECTER LA FICHE DE LA MACHINE A LA PRISE DE COURANT AVANT D'AVOIR COMPLETEMENT ASSEMBLE LA MACHINE SELON LES ETAPES SUIVANTES.

OUTILS NECESSAIRES :

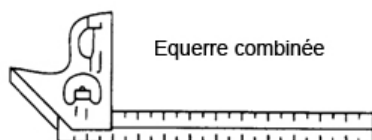

Tournevis moyen



Clé à molette

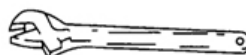

MONTAGE DE LA COLONNE ET DU PLATEAU DE TRAVAIL

1. Positionnez la base de la perceuse au sol. Enlevez le film de protection.
2. Enlevez le manchon de protection de la colonne. Placez l'ensemble de la colonne sur la base, en alignant les trous du support de la colonne avec les trous de la base.
3. Repérez les 4 boulons longs D 10mm x 40mm (voir illustration) dans le sachet de visserie.
4. Placez un boulon dans chaque trou à travers le support de colonne et la base et serrez à l'aide de la clé à molette.
5. Repérez la manivelle de la table et la poignée de verrouillage du support dans la boîte de pièces détachées.
6. Placez la poignée de verrouillage du support dans le support du plateau (côté gauche) et serrez à la main comme illustré sur la figure ci-contre.
7. Placez la manivelle de la table et serrez la vis avec une clé en « L » hexagonale de 3 mm. Ne serrez pas trop fort. La vis doit être serrée contre la partie plate de l'arbre.

NOTE : afin de réduire le jeu au niveau de la manivelle, serrez la poignée de verrouillage du support, tournez l'arbre de montée dans le sens horaire, puis assemblez la manivelle fermement contre le support du plateau et serrez la vis.

8. Vérifiez la jonction de la colonne pour un réglage correct. Le collier de jonction ne doit pas être traversé par rapport à la colonne et doit être positionné de façon à ce que la crémaillère puisse coulisser sans à-coup dans le collier lorsque l'on fait tourner le plateau à 360° autour de la colonne. Après chaque réglage, serrez la vis du collier de jonction jusqu'à ce qu'il ne bouge plus.

NOTE : afin d'éviter d'endommager la jonction de la colonne ou la colonne elle-même, ne serrez pas la vis de réglage trop fort.

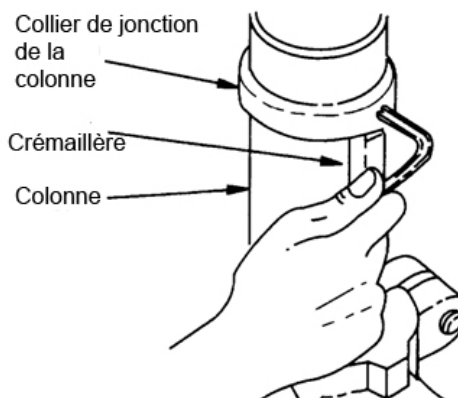
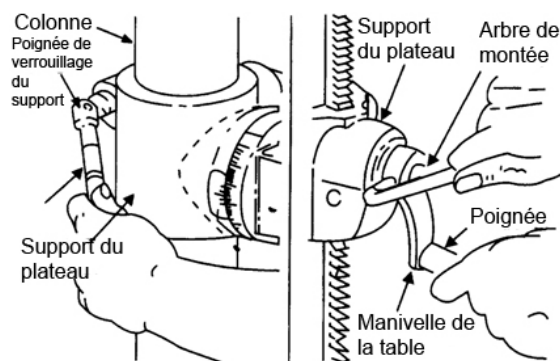
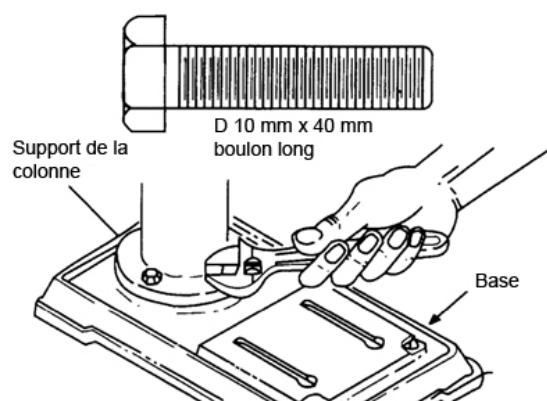

MONTAGE DU PLATEAU

1. Desserrez la poignée de verrouillage du support et montez le support du plateau en tournant la manivelle du plateau dans le sens horaire jusqu'à ce que le support soit à la hauteur de travail désirée. Serrez ensuite la poignée de verrouillage du support.
2. Enlevez le film de protection recouvrant le plateau. Placez le plateau dans le support de table et serrez la poignée de verrouillage du plateau à la main (située en dessous du plateau).
NOTE : si vous n'arrivez pas à insérer le plateau dans son support, essayez d'ouvrir le support du plateau avec un tournevis plat.

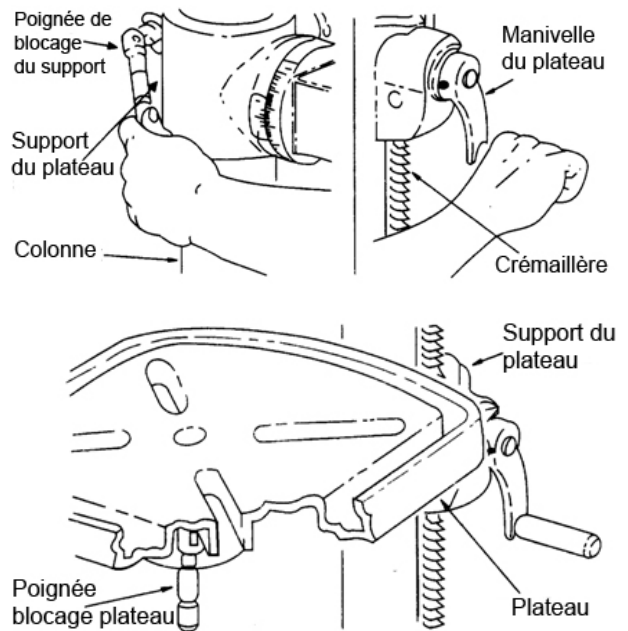

MONTAGE DE LA TÊTE DE LA PERCEUSE

ATTENTION : L'ensemble de la tête pèse environ 25 kilos. Soulevez délicatement la tête à deux personnes.

1. Enlevez le plastique de protection de l'ensemble de la tête de la perceuse. Soulevez délicatement la tête et positionnez-la sur la colonne en s'assurant que la tête soit insérée au maximum sur la colonne. Alignez la tête avec le plateau et la base.
2. Repérez 2 vis longues D 10mm x 12mm dans le sachet de visserie.
3. Placez une vis dans chaque trou (comme indiqué sur la figure ci-contre) sur le côté droit de la tête de la perceuse, et utilisez une clé en « L » hexagonale de 5 mm, et serrez les 2 vis de blocage de la tête.

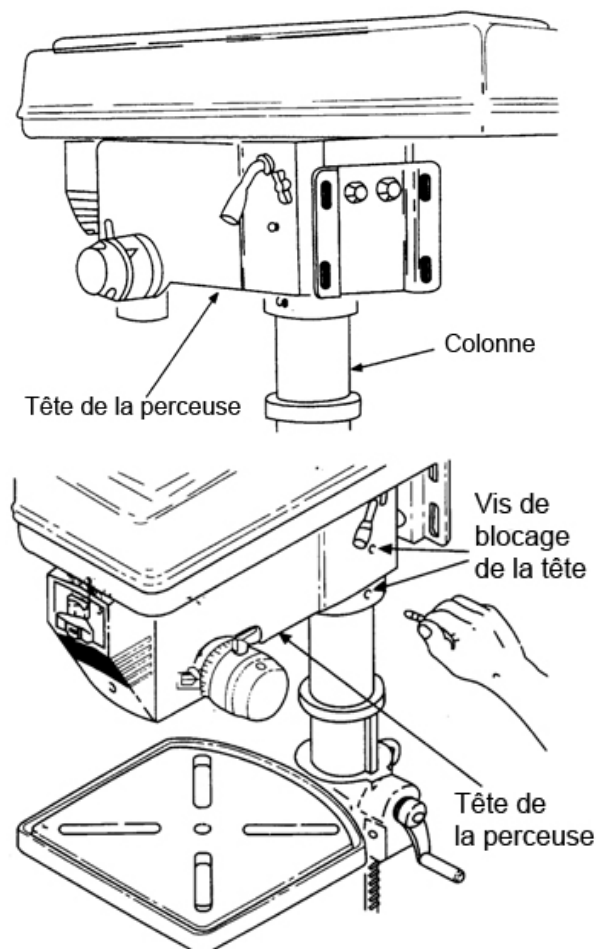

MONTAGE DES POIGNEES DE COMMANDE

1. Repérez les 3 poignées de commande de montée/descente de la tête de la perceuse parmi les pièces détachées.
2. Vissez les poignées dans les trous filetés du moyeu et serrez correctement.

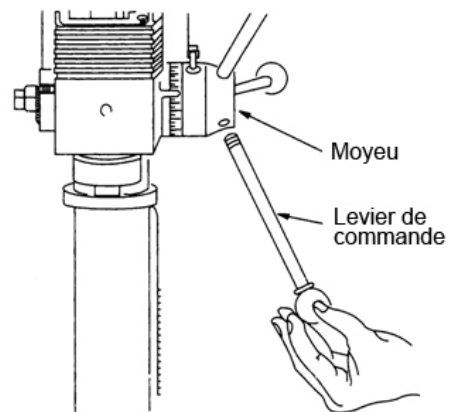

MONTAGE DU MANDRIN

1. Nettoyez le trou conique du mandrin. Nettoyez la surface conique de l'arbre avec un chiffon propre. Assurez-vous qu'il n'y ait pas de particules étrangères collées sur ces surfaces. La moindre saleté sur l'une de ces surfaces peut empêcher la broche de se positionner correctement. Ceci entraînerait le « vacillement » du mandrin.
2. Insérez le mandrin sur l'arbre comme illustré ci-contre.
3. Débloquez la poignée de blocage du support et montez le plateau jusqu'à ce qu'il se situe à environ

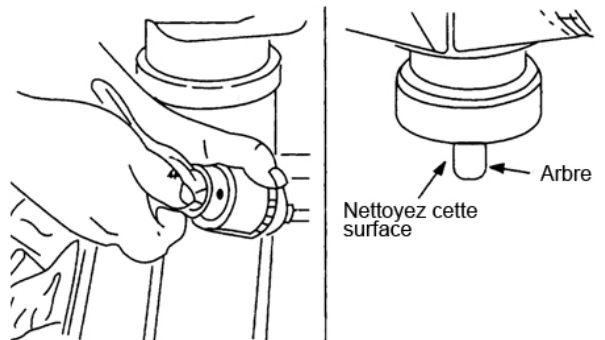

- 5 cm en dessous de la pointe du mandrin.
4. Tournez le manchon dans le sens horaire et ouvrez complètement les mâchoires du mandrin.
 5. Tournez les poignées de commande dans le sens antihoraire et forcez le mandrin contre le plateau jusqu'à ce que le mandrin soit stable.

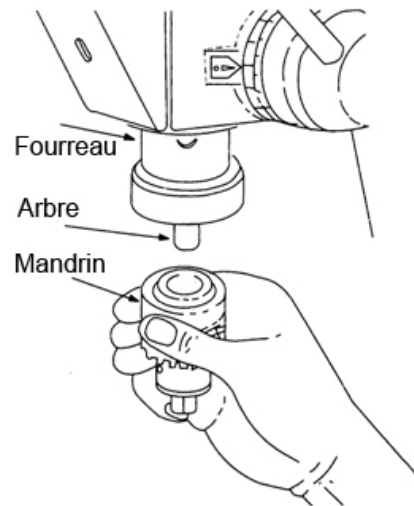

AJUSTEMENT DU PLATEAU A 90° PAR RAPPORT A LA TETE DE LA PERCEUSE

NOTE : Utilisez une équerre précise (non fournie).

1. Insérez une tige en acier ou un foret d'environ 8 cm de long directement dans le mandrin et serrez.
2. Après avoir placé le plateau à la hauteur de travail désirée et l'avoir bien bloqué, placez l'équerre à plat sur le plateau à côté de la tige.
3. Si un réglage est nécessaire, desserrez la vis située en dessous l'écrou de blocage de l'inclinaison du plateau avec une clé plate 24mm. Ces ajustements se situent en dessous du plateau.
4. Placez l'équerre perpendiculairement contre le foret en tournant le plateau jusqu'à ce que le plateau soit d'équerre avec le foret.
5. Resserrez l'écrou de blocage de l'inclinaison du plateau.
6. Resserrez la vis située en dessous de l'écrou de blocage de l'inclinaison.

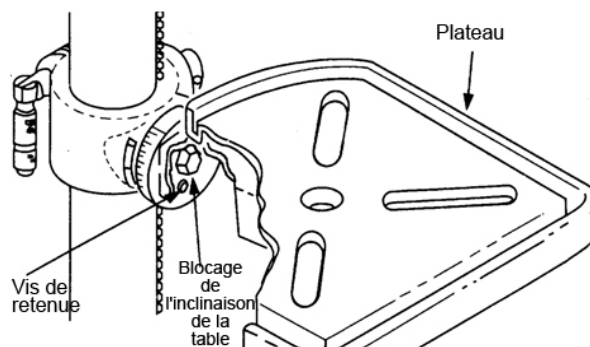
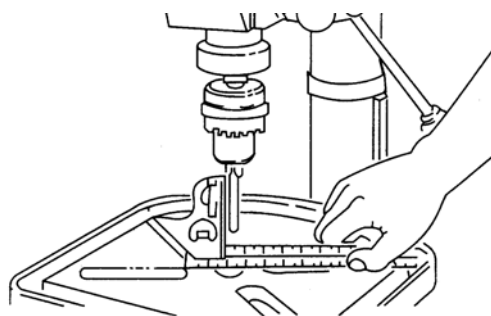

VERNIER D'INCLINAISON

NOTE : le vernier d'inclinaison est inclus sur la perceuse pour fournir une méthode rapide d'inclinaison du plateau aux angles approximatifs. Si une plus grande précision est nécessaire, vous devez utiliser une équerre ou un autre outil de mesure pour positionner le plateau. Pour utiliser le vernier d'inclinaison, procédez comme suit :

1. Desserrez la vis de retenue et l'écrou de blocage de l'inclinaison du plateau (voir étape 3 précédente).
2. Déplacez la table de telle sorte qu'elle soit à l'angle désiré ou que l'échelle de biseau soit juste en face du zéro degré sur le support de la table.
3. Resserrez l'écrou de blocage de l'inclinaison du plateau et la vis de retenue.

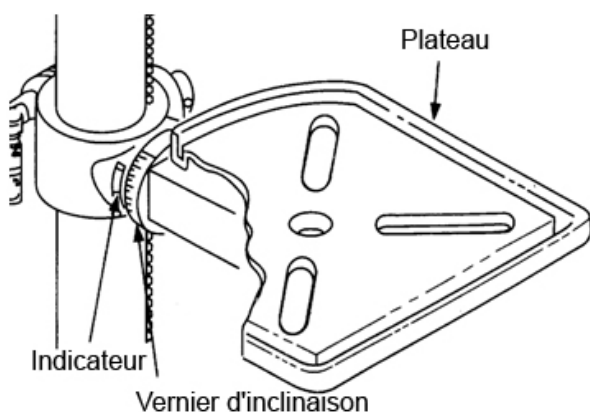

IDENTIFICATION DE LA MACHINE

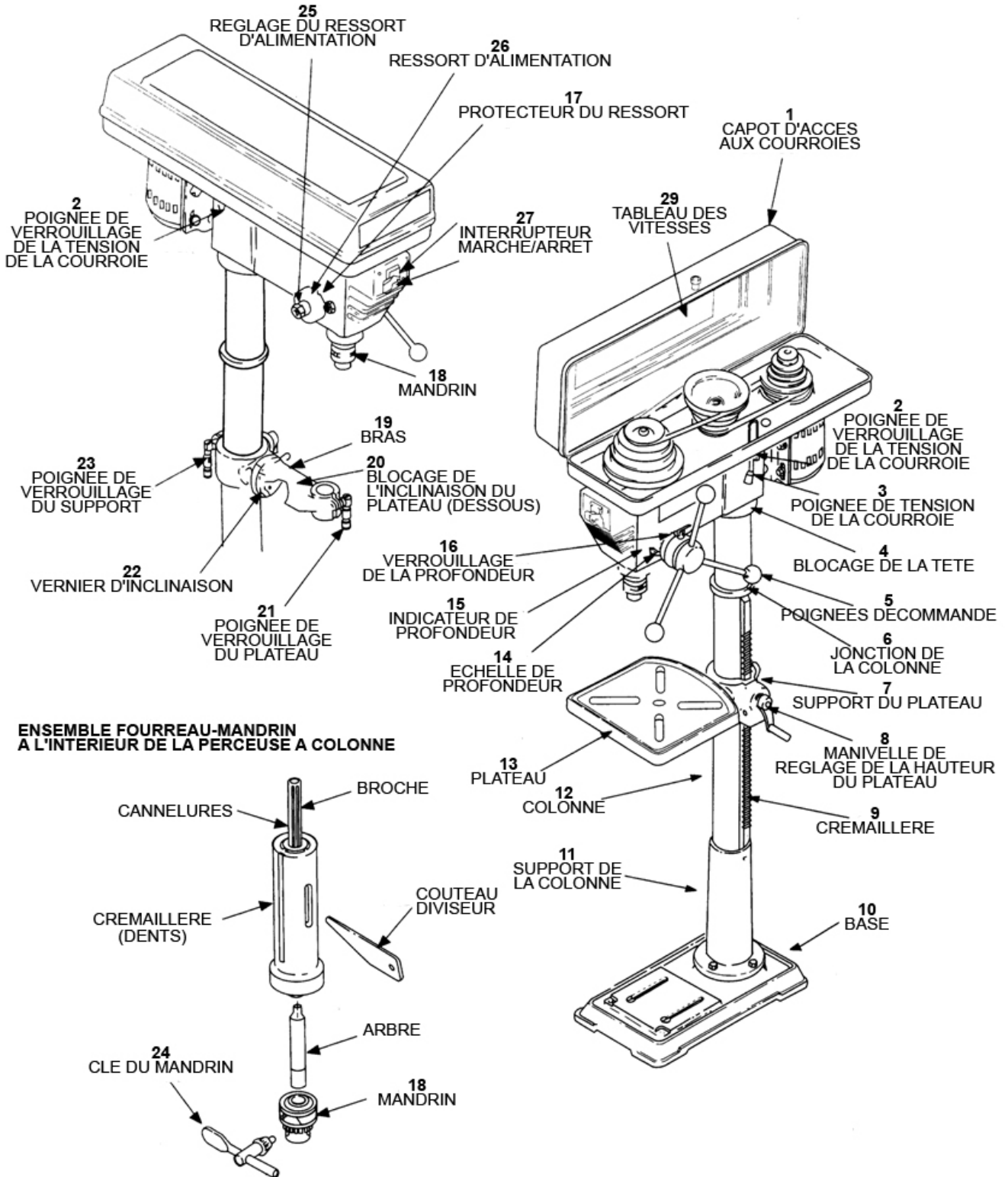

1. **CAPOT D'ACCES AUX POULIES** – Il protège les poulies et les courroies pendant l'utilisation de la perceuse.
2. **POIGNEE DE VERROUILLAGE DE LA TENSION DE LA COURROIE** – Serrez le support du moteur et le bouton de tension de la courroie afin de maintenir une tension correcte de la courroie.
3. **POIGNEE DE TENSION DE LA COURROIE** – Tournez la poignée dans le sens antihoraire pour tendre la courroie, tournez-la dans le sens horaire pour relâcher la courroie et donc diminuer la tension.
4. **BLOCAGE DE LA TETE** – Il bloque la tête de la perceuse sur la colonne. Vérifiez toujours que la tête est bien bloquée avant d'utiliser l'outil.
5. **POIGNEES DE COMMANDE** – Elles sont utilisées pour monter ou descendre le fourreau. Vous pouvez démonter une ou deux de ces poignées si nécessaire pour que les pièces à travailler, de forme inhabituelle n'interfère pas avec les poignées de commande.
6. **JONCTION DE LA COLONNE** – Elle maintient la crémaillère à la colonne. La crémaillère coulisse dans ce collier de jonction pour permettre le mouvement du support de plateau.
7. **SUPPORT DU PLATEAU** – Il coulisse le long de la colonne et soutient le plateau de travail.
8. **MANIVELLE DU PLATEAU** – Tournez-la dans le sens horaire pour monter le plateau de travail. Débloquez le support avant de pouvoir utiliser la manivelle.
9. **CREMAILLERE** – Elle est renforcée par un mécanisme à engrenage pour faciliter la remontée du plateau à la main à l'aide de la manivelle de réglage de la hauteur du plateau.
10. **BASE** – Elle soutient le corps de la perceuse à colonne. Pour plus de stabilité, des trous situés dans la base permettent de fixer la machine au sol.
11. **SUPPORT DE LA COLONNE** – Il soutient la colonne, guide la crémaillère et possède des trous de montage permettant la fixation de la colonne sur la base.
12. **COLONNE** – Elle relie la tête de la perceuse au plateau et à la base sur un même tube pour un bon alignement et un mouvement facile des éléments.
13. **PLATEAU** – C'est la surface de travail de la pièce à percer.
14. **ECHELLE DE PROFONDEUR** – Elle indique la profondeur du trou à percer.
15. **INDICATEUR DE PROFONDEUR** – Il indique la profondeur de perçage sélectionnée sur l'échelle de profondeur.
16. **VERROUILLAGE DE LA PROFONDEUR** – Il bloque la profondeur de perçage selon la profondeur sélectionnée.
17. **RESSORT D'ALIMENTATION** – Il permet de régler la tension du ressort du fourreau.
18. **MANDRIN** – Il peut recevoir des mèches ou d'autres accessoires recommandés pour effectuer les opérations souhaitées.
19. **BRAS** – C'est une extension du support pour le montage et l'alignement du plateau de travail.
20. **BLOCAGE DE L'INCLINAISON DU PLATEAU** – Il bloque l'inclinaison du plateau de travail à une position comprise entre 0 et 45°.
21. **POIGNEE DE VERROUILLAGE DU PLATEAU** – Le plateau peut être tourné selon des positions différentes et être verrouillé.
22. **VERNIER D'INCLINAISON** – Il indique le degré d'inclinaison du plateau de travail pour les opérations en biseau. Le vernier se situe sur le haut du bras.
23. **POIGNEE DE VERROUILLAGE DU SUPPORT** – Elle permet de serrer et bloquer le support du plateau à la colonne. Bloquez toujours le support du plateau avant d'utiliser la perceuse à colonne.
24. **CLE DU MANDRIN** – C'est une clé à mandrin à éjection automatique qui sortira du mandrin lorsque vous la relâchez. Ceci empêche la projection de la clé du mandrin lors du démarrage de la perceuse. N'utilisez pas d'autres clés à mandrin si l'originale est endommagée ou perdue, commandez-la chez votre revendeur.
25. **REGLAGE DU RESSORT D'ALIMENTATION** – Référez-vous à la partie « Montage de la courroie ».
26. **RESSORT D'ALIMENTATION** – Référez-vous à la partie « Montage de la courroie ».
27. **INTERRUPTEUR MARCHE/ARRET** – Il possède une fonction verrouillage. Cette fonction permet d'éviter toute utilisation non autorisée et dangereuse pour les enfants et les étrangers.
29. **TABLEAU DES VITESSES** – La vitesse de perçage peut être changée en plaçant la courroie dans les différentes rainures des poulies. Reportez-vous à l'étiquette de vitesse de l'axe situé à l'intérieur du capot de protection des courroies pour déterminer approximativement la vitesse de perçage.

VITESSE DE PERCAGE

Les facteurs déterminant le meilleur régime de travail sur les perceuses à colonne sont : le type de matériau à percer, la taille du trou, le type de foret ou de fraise et la qualité de perçage désirée. Plus le foret est petit, plus le régime nécessaire est élevé. La vitesse doit être plus rapide dans les métaux tendres que dans les métaux durs. Utilisez la vitesse recommandée pour le foret et le matériau à percer.

Le mandrin de cette perceuse peut tourner à 12 niveaux de vitesse différents : de 210 à 2220 tours par minute. La vitesse la plus lente est obtenue lorsque la courroie se trouve sur le gradin le plus petit de la poulie motrice et le gradin le plus gros de la poulie de la broche.

DEMARRAGE DE LA PERCEUSE A COLONNE

L'interrupteur est situé sur la face avant de la tête de la perceuse. Pour démarrer la machine, appuyez sur le bouton vert « I » de l'interrupteur ; pour l'arrêter, appuyez sur le bouton rouge « O » de l'interrupteur.

L'interrupteur de cette machine est un interrupteur à manque de tension qui permet d'éviter un redémarrage automatique de la perceuse à colonne en cas de remise en route du courant électrique après une interruption ; donc quand une interruption du courant électrique se produit, la perceuse à colonne s'arrête ; pour la remettre en route, vous devez appuyer à nouveau sur le bouton vert.

UTILISATION

1. Tous les roulements à billes sont graissés au moment de la fabrication de la perceuse. Ils ne nécessitent aucune lubrification supplémentaire. Lubrifiez périodiquement les rainures de la broche et la crémaillère.
2. Insérez le foret assez loin dans le mandrin afin d'obtenir une adhérence maximale des mâchoires du mandrin. Assurez-vous que le foret est bien centré dans le mandrin. Serrez suffisamment le foret, de façon à ce qu'il ne glisse pas lors du perçage. Tournez la clé du mandrin dans le sens horaire pour serrer, et dans le sens antihoraire pour desserrer le foret.
3. La profondeur de perçage peut être contrôlée en utilisant l'indicateur de profondeur et de l'échelle de profondeur ou grâce aux deux butées de profondeur.
4. Pour positionner le plateau, desserrez la poignée de verrouillage du support, réglez le plateau à la position désirée et resserrez la poignée de verrouillage du support. Pour incliner le plateau, desserrez le levier de blocage de l'inclinaison, inclinez le plateau à la position désirée sur le vernier d'inclinaison puis resserrez le levier de blocage de l'inclinaison.
5. Après avoir percé un trou, relâchez la poignée de commande pour que le manchon de la broche se replace à sa position initiale.

MAINTENANCE

AVERTISSEMENT : Eteignez la machine et débranchez la fiche de la prise de courant avant d'effectuer tout réglage, réparation, tâche d'entretien ou changement de courroie.

Dans le cas où des dispositifs de protection seraient endommagés ou que des irrégularités seraient décelées lors du fonctionnement ou du contrôle de la machine, vous devez faire réparer immédiatement la machine par une personne qualifiée.

Avant d'utiliser la machine, contrôlez que les dispositifs de protection et de sécurité sont parfaitement fonctionnels. Après avoir réalisé votre travail, faites un nettoyage général de la machine en enlevant toute la poussière et les copeaux de bois.

Maintenez le capot de protection du mandrin toujours en place.

Assurez-vous que l'axe de la broche et la colonne glissent correctement en les nettoyant et en les graissant périodiquement.

Nettoyez les orifices de ventilation du moteur.

Vérifiez périodiquement que le câble d'alimentation n'est pas endommagé.

Vérifiez périodiquement la tension de la courroie.

ANOMALIES DE FONCTIONNEMENT

| PROBLEME | CAUSE PROBABLE | SOLUTIONS |
|--|--|--|
| Fonctionnement bruyant | <ul style="list-style-type: none"> • Tension incorrecte de la courroie • Broche trop sèche • Poulie de la broche desserrée • Poulie motrice desserrée | <ul style="list-style-type: none"> • Ajustez la tension • Lubrifiez la broche • Vérifiez le serrage de l'écrou de retenue de la poulie • Serrez les vis de la poulie |
| Le foret brûle | <ul style="list-style-type: none"> • Vitesse inadaptée • Les copeaux de bois ne sortent pas du trou • Foret émoussé • Vitesse d'alimentation trop lente • Le foret n'est pas lubrifié | <ul style="list-style-type: none"> • Changez la vitesse • Rétractez le foret fréquemment pour enlever les copeaux • Affûtez le foret • Augmentez la vitesse d'alimentation • Lubrifiez le foret avec de l'huile pour moteur |
| Le trou n'est pas rond | <ul style="list-style-type: none"> • Longueurs des hélices et/ ou des angles du foret pas égales • Bout du foret courbé | <ul style="list-style-type: none"> • Affûtez le foret correctement • Remplacez le foret |
| Copeaux de bois dans la partie inférieure | <ul style="list-style-type: none"> • Manque de support d'appui en dessous de la pièce travaillée | <ul style="list-style-type: none"> • Placez un support sous la pièce ou fixez-la |
| La pièce glisse des mains | <ul style="list-style-type: none"> • La pièce n'est pas maintenue ou fixée correctement | <ul style="list-style-type: none"> • Placez un support sous la pièce ou fixez-la |
| Le foret reste coincé dans la pièce | <ul style="list-style-type: none"> • La pression d'alimentation est excessive • Tension de la courroie incorrecte | <ul style="list-style-type: none"> • Placez un support sous la pièce ou fixez-la • Ajustez la tension de la courroie |
| Raccourcissement excessif du foret ou oscillation du foret | <ul style="list-style-type: none"> • Le foret est incliné • Roulements de l'arbre usés • Le foret n'est pas correctement fixé dans le mandrin • Le mandrin n'est pas correctement monté | <ul style="list-style-type: none"> • Utilisez un foret droit • Remplacez les roulements • Remontez le mandrin correctement |
| Le fourreau remonte trop rapidement ou trop lentement | <ul style="list-style-type: none"> • La tension du ressort est inappropriée | <ul style="list-style-type: none"> • Ajustez la tension du ressort |
| Le mandrin ne reste pas fixé à l'arbre et tombe lors de l'installation | <ul style="list-style-type: none"> • Présence de saleté, graisse ou huile sur les surfaces internes coniques de l'axe ou du mandrin | <ul style="list-style-type: none"> • Utilisez un détergent ménager pour nettoyer les surfaces internes du mandrin et de l'axe afin d'enlever saleté, graisse et huile. |

ASSISTANCE

Tous les outils et accessoires sont construits et contrôlés en utilisant des techniques de production modernes et sûres. Mais, si malgré ces précautions, un outil tombe en panne la réparation doit être effectuée par un centre de réparation autorisé.

Vous trouverez la liste des centres d'assistance auprès des différents points de vente envoyant un courriel à l'adresse de poste électronique suivante : info@fox-machines.com

| | |
|---|--|
| <p>DICHIARAZIONE DI CONFORMITA' secondo la Direttiva Europea 2006/42/CE Allegato II.A FEMI SpA Via del Lavoro, 4 40023 Castel Guelfo - (BO) ITALY dichiara che la macchina:</p> <p>TRAPANO A COLONNA F12-943A</p> <p>prodotta nel (vedi etichetta riportata): - è conforme alle disposizioni della Direttiva 2006/42/CE e alle disposizioni di attuazione; inoltre è conforme alle seguenti disposizioni e relative attuazioni: 2006/95/CE, 2004/108/CE, 2011/65/UE, 2012/19/UE.</p> | <p>DECLARACIÓN DE CONFORMIDAD según la Directiva Europea 2006/42/CE Anexo II.A FEMI SpA Via del Lavoro, 4 40023 Castel Guelfo - (BO) ITALY declara que la máquina:</p> <p>TALADRO DE COLUMNA F12-943A</p> <p>fabricada en (ver la etiqueta ilustrada): - Cumple los requisitos de la norma 2006/42/CE y las disposiciones de aplicación; Asimismo, cumple las normas siguientes y sus correspondientes aplicaciones: 2006/95/CE, 2004/108/CE, 2011/65/UE, 2012/19/UE.</p> |
| <p>DECLARATION OF CONFORMITY in compliance with European Directive 2006/42/EC Appendix II.A FEMI SpA Via del Lavoro, 4 40023 Castel Guelfo - (BO) ITALY declares that the machine</p> <p>DRILL PRESS F12-943A</p> <p>manufactured in (see affixed label): - conforms to the regulations indicated in 2006/42/EC and relative regulations of implementation; - furthermore it conforms to the following regulations and relative implementation: 2006/95/EC, 2004/108/EC, 2011/65/UE, 2012/19/UE.</p> | <p>DECLARAÇÃO DE CONFORMIDADE segundo a Directiva Europeia 2006/42/CE Anexo II.A FEMI SpA Via N. Salieri, 33-35 40024 Castel San Pietro Terme - (BO) ITALY declara que a máquina:</p> <p>BERBEQUIM DE COLUNA F12-943A</p> <p>produzida em (ver etiqueta indicada): - está em conformidade com as disposições da directiva 2006/42/CE e com as disposições de actuação; - está também em conformidade com as seguintes disposições e respectivas actuações: 2006/95/CE, 2004/108/CE, 2011/65/UE, 2012/19/UE.</p> |
| <p>DÉCLARATION DE CONFORMITÉ selon la Directive Européenne 2006/42/CE Annexe II.A FEMI SpA Via del Lavoro, 4 40023 Castel Guelfo - (BO) ITALY déclare que la machine:</p> <p>PERCEUSE A COLONNE F12-943A</p> <p>produite en (voir étiquette reportée): - est conforme aux dispositions de la 2006/42/CE et aux dispositions de réalisation; - en outre elle est conforme aux dispositions suivantes et relatives réalisations: 2006/95/CE, 2004/108/CE, 2011/65/UE, 2012/19/UE</p> | |
| <p>Persona autorizzata a costituire il fascicolo tecnico: Person authorized to create the technical file: Pessoa autorizada a constituir o fasciculo técnico: Persona autorizada a crear el documento técnico: Personne autorisée à établir le dossier technique:</p> <p>MAURIZIO CASANOVA Presso - C/o - De - Junto da, Chez FEMI SpA Via del Lavoro, 4 40023 Castel Guelfo - (BO) ITALY.</p> <p>Castel Guelfo (BO), 01/09/2015</p> <p>INGOMBRO PER ETICHETTA</p> <p><i>FEMI S.p.A. Il Presidente del Consiglio Maurizio Casanova</i></p> | |

F12-943A

TRAPANO A COLONNA / DRILL PRESS / PERCEUSE A COLONNE

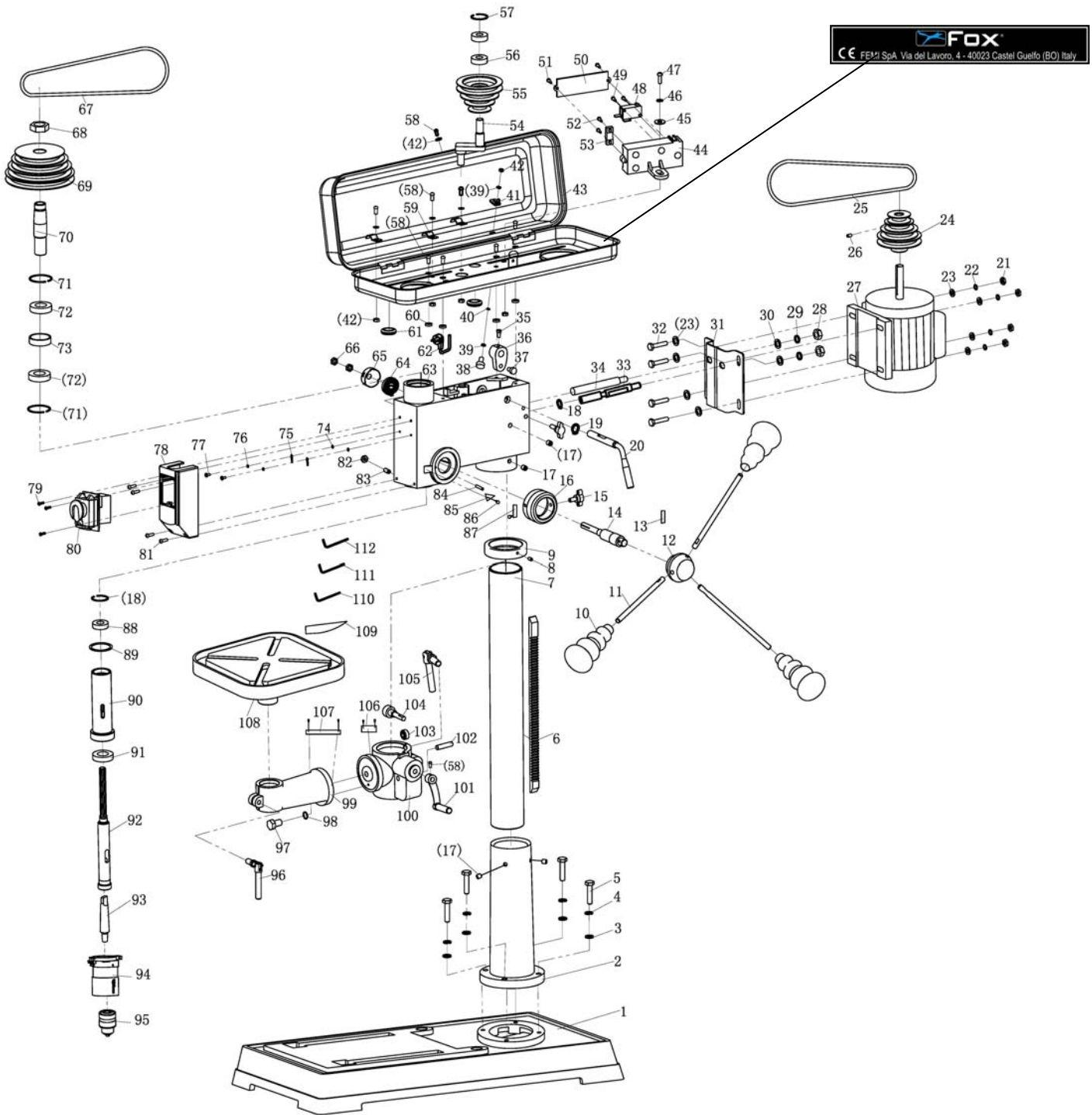



F12-943

TRAPANO A COLONNA / DRILL PRESS / PERCEUSE A COLONNE

| N. | Art. |
|----|-------------|
| 1 | F12943A-001 |
| 2 | F12943A002 |
| 3 | F12943A003 |
| 4 | F12943A004 |
| 5 | F12943A005 |
| 6 | F12943A006 |
| 7 | F12943A007 |
| 8 | F12943A008 |
| 9 | F12943A009 |
| 10 | F12943A010 |
| 11 | F12943A011 |
| 12 | F12943A012 |
| 13 | F12943A-013 |
| 14 | F12943A-014 |
| 15 | F12943A-015 |
| 16 | F12943A-016 |
| 17 | F12943A-017 |
| 18 | F12943A-018 |
| 19 | F12943A-019 |
| 20 | F12943A-020 |
| 21 | F12943A-021 |
| 22 | F12943A-022 |
| 23 | F12943A-023 |
| 24 | F12943A-024 |
| 25 | F12943A-025 |
| 26 | F12943A-026 |
| 27 | F12943A-027 |
| 28 | F12943A-028 |
| 29 | F12943A-029 |
| 30 | F12943A-030 |
| 31 | F12943A-031 |
| 32 | F12943A-032 |
| 33 | F12943A-033 |
| 34 | F12943A-034 |
| 35 | F12943A-035 |
| 36 | F12943A-036 |
| 37 | F12943A-037 |
| 38 | F12943A-038 |
| 39 | F12943A-039 |
| 40 | F12943A-040 |
| 41 | F12943A-041 |
| 42 | F12943A-042 |
| 43 | F12943A-043 |
| 44 | F12943A-044 |
| 45 | F12943A-045 |
| 46 | F12943A-046 |
| 47 | F12943A-047 |
| 48 | F12943A-048 |
| 49 | F12943A-049 |
| 50 | F12943A-050 |
| 51 | F12943A-051 |
| 52 | F12943A-052 |
| 53 | F12943A-053 |
| 54 | F12943A-054 |
| 55 | F12943A-055 |

| N. | Art. |
|-----|-------------|
| 56 | F12943A-056 |
| 57 | F12943A-057 |
| 58 | F12943A-058 |
| 59 | F12943A-059 |
| 60 | F12943A-060 |
| 61 | F12943A-061 |
| 62 | F12943A-062 |
| 63 | F12943A-063 |
| 64 | F12943A-064 |
| 65 | F12943A-065 |
| 66 | F12943A-066 |
| 67 | F12943A-067 |
| 68 | F12943A-068 |
| 69 | F12943A-069 |
| 70 | F12943A-070 |
| 71 | F12943A-071 |
| 72 | F12943A-072 |
| 73 | F12943A-073 |
| 74 | F12943A-074 |
| 75 | F12943A-075 |
| 76 | F12943A-076 |
| 77 | F12943A-077 |
| 78 | F12943A-078 |
| 79 | F12943A-079 |
| 80 | F12943A-080 |
| 81 | F12943A-081 |
| 82 | F12943A-082 |
| 83 | F12943A-083 |
| 84 | F12943A-084 |
| 85 | F12943A-085 |
| 86 | F12943A-086 |
| 87 | F12943A-087 |
| 88 | F12943A-088 |
| 89 | F12943A-089 |
| 90 | F12943A-090 |
| 91 | F12943A-091 |
| 92 | F12943A-092 |
| 93 | F12943A-093 |
| 94 | F12943A-094 |
| 95 | F12943A-095 |
| 96 | F12943A-096 |
| 97 | F12943A-097 |
| 98 | F12943A-098 |
| 99 | F12943A-099 |
| 100 | F12943A-100 |
| 101 | F12943A-101 |
| 102 | F12943A-102 |
| | |
| | |
| | |
| | |

SCHEMA ELETTRICO / WIRING DIAGRAM / SCHEMA ELECTRIQUE

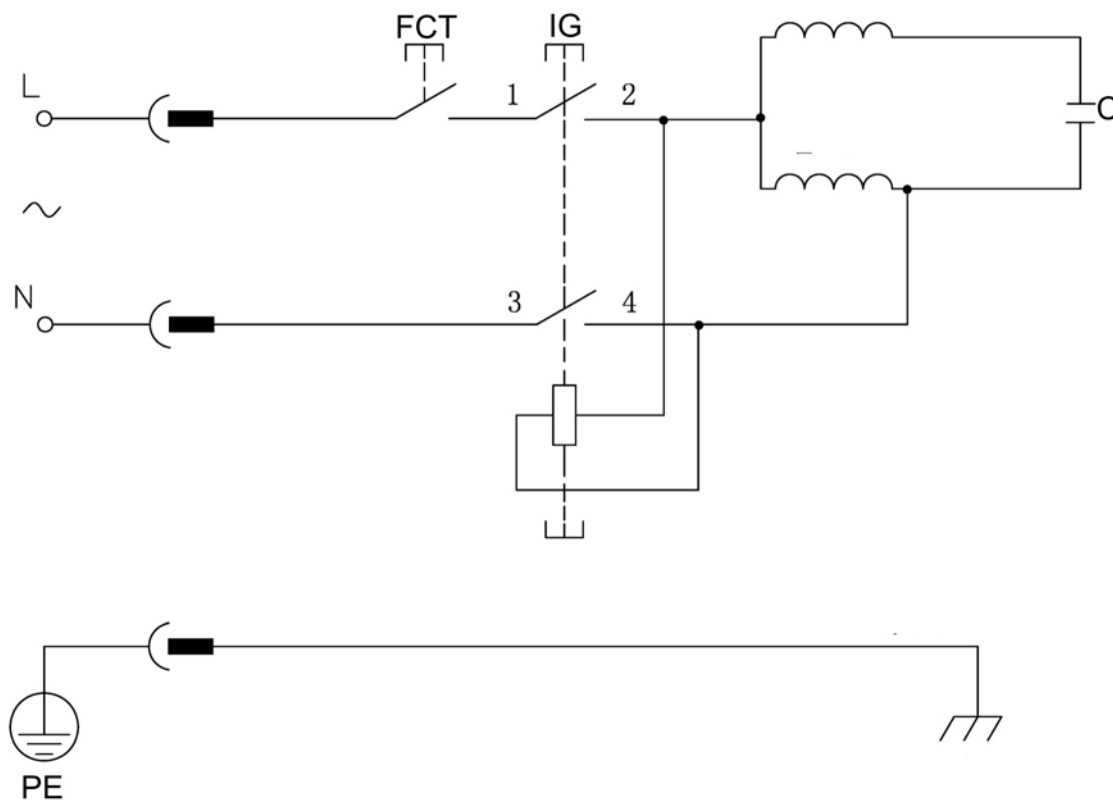

PE Circuito di protezione - Circuito de proteccion - Circuito de proteção
FCT Microswitch - Microinterruptor - Micro-interruptor
IG Interruttore generale - Interruptor general - Interruptor general
C Condensatore - Condensador - Condensador



Femi Spa

40023 CASTEL GUELFO (BO) ITALY

Via del Lavoro, 4

E-Mail: infocom@fox-machines.com – www.fox-machines.com